



Wybory do Sejmu i do Senatu 25.10.2015

**Poradnik dla obwodowych
komisji wyborczych**

Legenda



**Symbol podstawy
prawnej działania komisji**



**Informacja, na którą należy
zwrócić szczególną uwagę**



**Odesłanie do numeru hasła
poświęconego danemu zagadnieniu**



**Sugerowane odesłania do haseł
zawierających rozszerzone informacje**



**Informacje dla komisji wyborczych
wyznaczonych do głosowania korespondencyjnego**

Redakcja merytoryczna

dr hab. Bartłomiej Michalak

© **Krajowe Biuro Wyborcze**

Warszawa 2015



**Krajowe
Biuro
Wyborcze**

Spis treści

Podstawy prawne wyborów

001. Kodeks wyborczy	8
002. Akty normatywne regulujące wybory do Sejmu i do Senatu	8
003. Wytyczne Państwowej Komisji Wyborczej (PKW).	9
004. Wyjaśnienia Okręgowej Komisji Wyborczej.	11
005. Rozdział XXXI Kodeksu karnego	11

Podmioty wyborcze

006. Pełnomocnik Okręgowej Komisji Wyborczej w gminie	14
007. Koordynator informatyczny w gminie.	14
008. Pełnomocnik wójta ds. wyborów.	15
009. Okręgowa Komisja Wyborcza	15
010. Państwowa Komisja Wyborcza (PKW).	16
011. Krajowe Biuro Wyborcze.	17
012. Delegatura Krajowego Biura Wyborczego	17
013. Komitet wyborczy	18
014. Pełnomocnik wyborczy komitetu wyborczego	18

Obwód głosowania

015. Odrębny obwód głosowania	23
016. Lokal wyborczy	23
017. Lokal dostosowany do potrzeb osób niepełnosprawnych	25
018. Urzędowe obwieszczenia i informacje	26
019. Miejsce zapewniające tajność głosowania	26
020. Urna wyborcza	27
021. Urna pomocnicza	28
022. Zakaz prowadzenia agitacji wyborczej	30

Obwodowa komisja wyborcza

023. Regulamin obwodowej komisji wyborczej	34
024. Pierwsze posiedzenie obwodowej komisji wyborczej	35
025. Członek obwodowej komisji wyborczej	36
026. Przewodniczący obwodowej komisji wyborczej	38
027. Zastępca przewodniczącego obwodowej komisji wyborczej	39
028. Kalkulator wyborczy	39
029. Operator kalkulatora wyborczego	40
030. Obwodowa komisja wyborcza wyznaczona do głosowania korespondencyjnego	40

031. Mąż zaufania	41
032. Zaświadczenie dla męża zaufania	42
033. Obserwator międzynarodowy	44
034. Dziennikarz	44

Czynności przed dniem głosowania

035. Zebranie organizacyjne	48
036. Harmonogram pracy w dniu głosowania	48
037. Kontrola stanu przygotowania lokalu wyborczego	50
038. Protokolarny odbiór kart i materiałów wyborczych	51
039. Dane uwierzytelniające	53

Dzień głosowania

040. Przygotowanie lokalu na przyjęcie wyborców	57
041. Ostemplowanie kart do głosowania	59
042. Zamknięcie urny wyborczej	59
043. Wykaz niezbędnych numerów telefonów	60
044. Godziny głosowania	60
045. Otwarcie lokalu dla wyborców	61
046. Wyborca	61
047. Wyborca niepełnosprawny	62
048. Spis wyborców	62
049. Dopisywanie wyborców do spisu wyborców	64
050. Zaświadczenie o prawie do głosowania	64
051. Wydawanie kart wyborcom	67
052. Dokument ze zdjęciem	68
053. Karta do głosowania w wyborach do Sejmu	68
054. Karta do głosowania w wyborach do Senatu	70
055. Nakładka w alfabecie Braille'a	72
056. Głosowanie przez pełnomocnika	74
057. Akt pełnomocnictwa	74
058. Zaświadczenie potwierdzające wzięcie udziału w głosowaniu	75
059. Koperta zwrotna	76
060. Oświadczenie o osobistym i tajnym oddaniu głosu	79
061. Koperta na karty do głosowania	79
062. Monitorowanie liczby wydanych kart	80
063. Sytuacja nadzwyczajna	80
064. Zamknięcie lokalu dla wyborców	81

Meldunek o frekwencji wyborczej

065. Godzina sprawozdawcza	84
066. Liczba osób uprawnionych do głosowania	84

067. Liczba wyborców, którym wydano karty do głosowania	84
068. Przekazywanie meldunku o frekwencji wyborczej	85

Ustalanie wyników głosowania w obwodzie

069. Karta porzucona przez wyborcę	88
070. Rozliczenie kart do głosowania	88
071. Niewykorzystane karty do głosowania	89
072. Wykorzystane karty do głosowania	90
073. Liczba osób uprawnionych do głosowania	90
074. Liczba wyborców, którym wydano karty do głosowania	90
075. Liczba wyborców głosujących przez pełnomocnika	91
076. Liczba wyborców głosujących na podstawie zaświadczenia o prawie do głosowania	91
077. Otwarcie urny	92
078. Przedmioty wyjęte z urny	92
079. Karty przedarte całkowicie	93
080. Karty wyjęte z urny	93
081. Karty nieważne	94
082. Znak „x”	94
083. Kratka na karcie do głosowania	96
084. Dopiski na karcie do głosowania	96
085. Zamazanie kratki	96
086. Głos pusty	96
087. Skreślenie kandydata	97
088. Unieważnienie rejestracji listy kandydatów	97
089. Warunki ważności głosu w wyborach do Sejmu	99
090. Warunki ważności głosu w wyborach do Senatu	101
091. Karty ważne z głosami nieważnymi w wyborach do Sejmu	102
092. Karty ważne z głosami ważnymi w wyborach do Sejmu	102
093. Karty ważne z głosami ważnymi oddanymi na listę w wyborach do Sejmu	103
094. Arkusz pomocniczy	103
095. Karty ważne z głosami oddanymi na kandydata z listy w wyborach do Sejmu	104
096. Karty ważne z głosami nieważnymi w wyborach do Senatu	105
097. Karty ważne z głosami ważnymi w wyborach do Senatu	105
098. Karty ważne z głosami oddanymi na kandydata w wyborach do Senatu	106
099. Pakiety z kartami	107
100. Projekt protokołu głosowania w obwodzie	108
101. Wprowadzenie danych do kalkulatora wyborczego	108
102. Zestawienie błędów	109
103. Raport ostrzeżeń	109
104. Protokół głosowania w obwodzie	111
105. Uwagi do protokołu głosowania	112
106. Stanowisko komisji obwodowej do uwag do protokołu	113

107.	Kopia protokołu głosowania w obwodzie.	113
108.	Transmisja danych z protokołu głosowania w obwodzie.	114
109.	Wywieszenie kopii protokołu głosowania w obwodzie.	114
110.	Koperta z protokołem głosowania w obwodzie	115
111.	Przekazywanie protokołów głosowania w obwodzie.	116
112.	Nieprawidłowości w protokole głosowania w obwodzie.	117
113.	Dokumenty przekazywane po zakończeniu głosowania w depozyt urzędu gminy	118

A

**Podstawy
prawne
wyborów**

001

Kodeks wyborczy



Aktualny tekst Kodeksu wyborczego dostępny jest na stronach internetowych Sejmu¹ i PKW².

Ustawa z dnia 5 stycznia 2011 roku (Dz. U. Nr 21, poz. 112, zmiany: Dz. U. z 2011 r. Nr 26, poz. 134, Nr 94, poz. 550, Nr 102, poz. 588, Nr 134, poz. 777, Nr 147, poz. 881, Nr 149, poz. 889, Nr 171, poz. 1016, Nr 217, poz. 1281, z 2012 r. poz. 849, 951 i 1529, z 2014 r. poz. 179, 180 i 1072 oraz z 2015 r. poz. 1043 i 1044).

Podstawowy akt prawny regulujący przygotowanie i przeprowadzenie wyborów. Jego przepisy stosuje się we wszystkich wyborach, w tym do Sejmu i do Senatu.

1. <http://isap.sejm.gov.pl/DetailsServlet?id=WDU20110210112>
2. http://parlament2015.pkw.gov.pl/akty_prawne/0/36_Ustawa_z_dnia_5_stycznia_2011_r_Kodeks_wyborczy

002

Akty normatywne regulujące wybory do Sejmu i do Senatu



➔003 Wytyczne PKW,
➔004 Wyjaśnienia Okręgowej Komisji Wyborczej.

Wszystkie akty prawne określające w jaki sposób są przygotowywane i przeprowadzane wybory do Sejmu i do Senatu. Wśród najważniejszych warto wymienić:

01. Konstytucja Rzeczypospolitej Polskiej z dnia 2 kwietnia 1997 roku (Dz. U. 1997 Nr 78, poz. 483 z późn. zm.),
02. ➔001 Kodeks wyborczy,
03. Rozporządzenie Ministra Spraw Wewnętrznych z dnia 29 grudnia 2014 r. w sprawie spisu wyborców (Dz. U. 2015 r. poz. 5) ➔046 Wyborca ➔048 Spis wyborców ➔049 Dopisywanie do spisu wyborców,
04. Rozporządzenie Ministra Administracji i Cyfryzacji z dnia 21 stycznia 2015 r. w sprawie przesyłek w głosowaniu korespondencyjnym w kraju (Dz. U. 2015 r. poz. 131) ➔059 Koperta zwrotna ➔060 Oświadczenie o osobistym i tajnym oddaniu głosu ➔061 Koperta na karty do głosowania,
05. Rozporządzenie Ministra Spraw Wewnętrznych i Administracji z dnia 28 lipca 2011 r. w sprawie sporządzenia aktu pełnomocnictwa do głosowania w wyborach: do Sejmu Rzeczypospolitej Polskiej i do Senatu Rzeczypospolitej Polskiej, Prezydenta Rzeczypospolitej Polskiej, do Parlamentu Europejskiego w Rzeczypospolitej Polskiej, do orga-

- nów stanowiących jednostek samorządu terytorialnego oraz wójtów, burmistrzów i prezydentów miast (Dz. U. 2011 r. Nr 157, poz. 936, z 2014 r. poz. 1428) →056 Głosowanie przez pełnomocnika →057 Akt pełnomocnictwa,
- 06.** Rozporządzenie Ministra Spraw Wewnętrznych z dnia 28 sierpnia 2014 r. w sprawie szczegółowych wymagań w zakresie ochrony lokali obwodowych komisji wyborczych w czasie przerwy w głosowaniu spowodowanej nadzwyczajnymi wydarzeniami (Dz. U. 2014 r. poz. 1152) →063 Sytuacja nadzwyczajna,
- 07.** Rozporządzenie Ministra Infrastruktury z dnia 29 lipca 2011 r. w sprawie lokali obwodowych komisji wyborczych dostosowanych do potrzeb wyborców niepełnosprawnych (Dz. U. 2011 r. Nr 158, poz. 938) →017 Lokal dostosowany do potrzeb osób niepełnosprawnych →040 Przygotowanie lokalu na przyjęcie wyborców,
- 08.** Postanowienie Prezydenta RP z dnia 17 lipca 2015 r. w sprawie zarządzenia wyborów do Sejmu Rzeczypospolitej Polskiej i do Senatu Rzeczypospolitej Polskiej (Dz. U. 2015 r. poz. 1017).

003

Wytyczne Państwowej Komisji Wyborczej (PKW)



Podstawa prawna: art. 161 § 1
→001 Kodeksu wyborczego.

Akt wydany przez →010 Państwową Komisję Wyborczą (PKW), skierowany do organów wyborczych niższego szczebla, czyli →009 Okręgowych Komisji Wyborczych i obwodowych komisji wyborczych.



Najważniejsze dla obwodowych komisji wyborczych wytyczne to Uchwała Państwowej Komisji Wyborczej w sprawie wytycznych dla obwodowych komisji wyborczych, dotyczących zadań i trybu przygotowania oraz przeprowadzenia głosowania w obwodach głosowania utworzonych w kraju w wyborach do Sejmu Rzeczypospolitej Polskiej i do Senatu Rzeczypospolitej Polskiej, zarządzonych na dzień 25 października 2015 roku, zwane dalej „Wytycznymi PKW”.

Warto również wskazać na:

- 01.** Uchwałę Państwowej Komisji Wyborczej z dnia 22 grudnia 2014 r. w sprawie sposobu postępowania z kopertami zwrotnymi i pakietami wyborczymi w głosowaniu korespondencyjnym w kraju (Uchwała PKW w sprawie postępowania z kopertami zwrotnymi),

02. Uchwałę Państwowej Komisji Wyborczej z dnia 9 lutego 2015 r. w sprawie określenia wzoru i rozmiaru koperty na pakiet wyborczy, koperty zwrotnej, koperty na kartę do głosowania, oświadczenia o osobistym i tajnym oddaniu głosu oraz instrukcji głosowania korespondencyjnego (Uchwała PKW w sprawie wzorów dokumentów w głosowaniu korespondencyjnym),
03. Uchwałę Państwowej Komisji Wyborczej z dnia 9 czerwca 2015 r. w sprawie wzorów kart do głosowania oraz nakładek na karty do głosowania sporządzonych w alfabecie Braille'a, w wyborach do Sejmu Rzeczypospolitej Polskiej i do Senatu Rzeczypospolitej Polskiej dla obwodów głosowania utworzonych w kraju (Uchwała PKW w sprawie wzorów kart do głosowania),
04. Uchwałę Państwowej Komisji Wyborczej w sprawie trybu i sposobu przekazywania przez okręgowe komisje wyborcze i obwodowe komisje wyborcze Państwowej Komisji Wyborczej w trakcie głosowania danych o liczbie osób uprawnionych do głosowania oraz o liczbie wyborców, którym wydano karty do głosowania w wyborach do Sejmu Rzeczypospolitej Polskiej i do Senatu Rzeczypospolitej Polskiej (Uchwała PKW w sprawie meldunku frekwencyjnego),
05. Uchwałę Państwowej Komisji Wyborczej w sprawie wytycznych dla okręgowych komisji wyborczych dotyczących przygotowania i przeprowadzenia wyborów do Sejmu Rzeczypospolitej Polskiej i do Senatu Rzeczypospolitej Polskiej (Wytyczne dla Okręgowych Komisji Wyborczych),
06. Uchwałę Państwowej Komisji Wyborczej w sprawie regulaminu obwodo-

wych komisji wyborczych,

07. Uchwałę Państwowej Komisji Wyborczej w sprawie obsługi informatycznej.



Członkowie komisji mają obowiązek stosować się do wytycznych.

004

Wyjaśnienia Okręgowej Komisji Wyborczej



Podstawa prawna: art. 172
⊕001 Kodeksu wyborczego,
⊕003 Wytyczne PKW.

To uchwały podejmowane przez ⊕009 Okręgową Komisję Wyborczą kierowane do obwodowych komisji wyborczych lub ⊕006 pełnomocników Okręgowej Komisji Wyborczej w gminach dotyczące szczegółów przygotowania i przeprowadzenia wyborów na obszarze okręgu wyborczego, np. sposobu ⊕111 przekazywania protokołów głosowania w obwodzie.



Wyjaśnienia Okręgowej Komisji Wyborczej powinny być stosowane przez obwodowe komisje wyborcze z obszaru tego okręgu wyborczego.

005

Rozdział XXXI Kodeksu karnego



Podstawa prawna: rozdział XXXI „Przestępstwa przeciwko wyborom i referendum” Kodeksu karnego, dział IX „Przepisy karne” ⊕001 Kodeksu wyborczego.

Kodeks karny (w rozdziale XXXI) wprowadza odpowiedzialność karną zagrożoną nawet pięcioma latami pozbawienia wolności za następujące przestępstwa:

- nadużycia wyborcze (np. fałszowanie spisów wyborców, odstępowanie lub kupowanie kart do głosowania od innych wyborców),
- przeszkadzanie w wyborach (np. przy głosowaniu, liczeniu głosów i sporządzaniu dokumentacji wyborczej),
- naruszenie swobody głosowania,
- naruszenie tajności głosowania,
- korupcję wyborczą – „kupowanie” i „sprzedawanie” głosów.

B

**Podmioty
wyborcze**

006

Pełnomocnik Okręgowej Komisji Wyborczej w gminie



Podstawa prawna: art. 173
⌚001 Kodeksu wyborczego,
⌚003 Wytoczne PKW.

Jest łącznikiem między ⌚009 Okręgową Komisją Wyborczą a obwodową komisją wyborczą. W dużych miastach może być powołanych kilku pełnomocników. Do zadań pełnomocnika należą:

01. zebranie meldunku o frekwencji wyborczej od komisji obwodowych, które nie mają wsparcia informatycznego,
02. sprawdzenie poprawności arytmetycznej protokołów głosowania,
03. przyjęcie protokołów głosowania i nośników elektronicznych od obwodowych komisji wyborczych,
04. przekazanie protokołów Okręgowej Komisji Wyborczej.



Sugerujemy zanotowanie danych kontaktowych pełnomocnika Okręgowej Komisji Wyborczej w gminie oraz adresu rejonowego punktu odbioru protokołów w wyznaczonym miejscu na okładce poradnika.

007

Koordynator informatyczny w gminie



Podstawa prawna: ⌚003
Wytoczne PKW.

Jest pośrednikiem między pełnomocnikiem ds. obsługi informatycznej Okręgowej Komisji Wyborczej a ⌚029 operatorami kalkulatora wyborczego. Koordynator:

01. wprowadza do systemu informatycznego niezbędne dane dotyczące gmin np. liczbę wydanych pełnomocnictw do głosowania,
02. szkoli obsługę informatyczną obwodowych komisji wyborczych,
03. w przeddzień głosowania przekazuje za pokwitowaniem ⌚026 przewodniczącemu i ⌚027 zastępcy przewodniczącego obwodowej komisji wyborczej ⌚039 dane uwierzytelniające ⌚028 kalkulatora wyborczego,
04. zapewnia komisjom obwodowym wsparcie techniczne.

008

Pełnomocnik wójta ds. wyborów



Podstawa prawna: art. 181
➔001 Kodeksu wyborczego.

Ustanowiony przez wójta (burmistrza, prezydenta miasta) pełnomocnik do spraw organizacji wyborów na obszarze gminy. Współpracuje on z właściwą miejscowo ➔012 Delegaturą Krajowego Biura Wyborczego w zakresie wykonywanych przez gminę wyborczych zadań zleconych.

Do jego obowiązków należą m.in.:

01. zorganizowanie ➔024 pierwszego posiedzenia nowo wybranej obwodowej komisji wyborczej,
02. przekazanie informacji o organizowanym przez ➔009 Okręgową Komisję Wyborczą szkoleniu dla członków obwodowych komisji wyborczych,
03. ➔038 protokolarne przekazanie kart i materiałów wyborczych dla obwodowych komisji wyborczych w przeddzień głosowania,
04. przygotowanie ➔016 lokali wyborczych,
05. zapewnienie niezbędnego wsparcia technicznego obwodowym komisjom wyborczym we współpracy z ➔007 koordynatorem informatycznym w gminie,
06. przyjęcie ➔113 dokumentów przekazywanych po zakończeniu głosowania w depozyt urzędu gminy.



Pełnomocnik wójta ds. wyborów często pełni również rolę ➔006 Pełnomocnika Okręgowej Komisji Wyborczej w gminie. Jeżeli jest to inna osoba, sugerujemy zanotowanie jej danych kontaktowych w wyznaczonym miejscu na okładce poradnika.

009

Okręgowa Komisja Wyborcza



Podstawa prawna: rozdział 4 działu II oraz art. 222, art. 223, art. 229, art. 230 ➔001 Kodeksu wyborczego.

Organ wyborczy składający się z sędziów w liczbie od pięciu do jedenastu. Przewodniczącym komisji, co do zasady, jest z urzędu komisarz wyborczy, a sekretarzem dyrektor właściwej miejscowo ➔012 Delegatury Krajowego Biura Wyborczego. Okręgowa Komisja Wyborcza odpowiada za przygotowanie i przeprowadzenie wyborów do Sejmu i do Senatu na obszarze okręgu wyborczego. Okręgowa Komisja Wyborcza:

01. rejestruje listy kandydatów na posłów i kandydatów na senatora w okręgu wyborczym,
02. nadzoruje prace obwodowych komisji wyborczych,
03. wydaje wyjaśnienia dla obwodowych komisji wyborczych,
04. wspiera merytorycznie komisje obwodowe,
05. powołuje ➔006 pełnomocników

w gminach,

- 06.** dokonuje ↻087 skreślenia kandydata czy ↻088 unieważnienia rejestracji listy w przypadkach przewidzianych w Kodeksie wyborczym, o czym informuje poprzez urzędowe obwieszczenie,
- 07.** za pośrednictwem wójta (burmistrza, prezydenta miasta), a w praktyce ↻008 pełnomocnika wójta ds. wyborów lub innych upoważnionych urzędników gminy, przekazuje obwodowym komisjom wyborczym karty do głosowania,
- 08.** przyjmuje i sprawdza ↻104 protokoły głosowania w obwodzie,
- 09.** ustala wyniki głosowania i wyniki wyborów w okręgu wyborczym do Sejmu i okręgach wyborczych do Senatu.



Okręgowa Komisja Wyborcza pełni dyżury według ustalonego harmonogramu, który Sekretarz Komisji podaje do wiadomości na stronie internetowej właściwej miejscowo Delegatury Krajowego Biura Wyborczego. Numer telefonu dyżurnego do komisji zawarty jest w ↻043 wykazie niezbędnych numerów telefonów.

010

Państwowa Komisja Wyborcza (PKW)



Podstawa prawna: rozdział 2 działu II ↻001 Kodeksu wyborczego.

Stały, najwyższy organ wyborczy, złożony z dziewięciu sędziów. Sprawuje nadzór nad przestrzeganiem prawa wyborczego, zwłaszcza przez komisje niższego szczebla ↻009 Okręgowe Komisje Wyborcze, obwodowe komisje wyborcze. Sekretarzem komisji jest Szef ↻011 Krajowego Biura Wyborczego. Komisja m.in.:

- wydaje wytyczne, np. dotyczące zadań komisji obwodowych w dniu głosowania,
- ustala m.in. wzory ↻104 protokołu głosowania w obwodzie, karty do głosowania, ↻055 nakładki w alfabecie Braille'a,
- podaje do publicznej wiadomości ogólnokrajowy meldunek frekwencyjny po zebraniu danych od wszystkich Okręgowych Komisji Wyborczych.



↻003 Wytyczne PKW i jej wyjaśnienia są wiążące dla członków obwodowych komisji wyborczych.

011

Krajowe Biuro Wyborcze



Podstawa prawna: roz-
dział 8 działu II ➔001
Kodeksu wyborczego.

Urząd administracji państwowej zapewniający obsługę ➔010 Państwowej Komisji Wyborczej (PKW) i ➔009 Okręgowym Komisjom Wyborczym. Od strony administracyjnej odpowiada za przeprowadzenie wyborów. Szef Biura jest jednocześnie Sekretarzem PKW. Dysponuje środkami z budżetu państwa przeznaczonymi na wybory. Z nich pokrywane są wydatki na przeprowadzenie wyborów, w tym na dotacje na zadania zleczone gminom, np. zakup urn wyborczych czy wypłata diet członkom komisji. Jednostkami organizacyjnymi Biura w terenie są ➔012 delegatury.

012

Delegatura Krajowego Biura Wyborczego



Podstawa prawna: art. 170 §
6 i 8, art. 188 § 3 i 4 ➔001
Kodeksu wyborczego.

Terenowa jednostka organizacyjna ➔011 Krajowego Biura Wyborczego, obsługująca ➔009 Okręgową Komisję Wyborczą. Odpowiada za zapewnienie warunków organizacyjno-administracyjnych, finansowych i technicznych do realizacji zadań wyborczych i referendalnych. Na jej czele stoi Dyrektor Delegatury Krajowego Biura Wyborczego, który, co do zasady, jest jednocześnie sekretarzem Okręgowej Komisji Wyborczej.

Zadaniami delegatury są m.in.:

- zorganizowanie szkoleń i zapewnienie materiałów szkoleniowych przed każdymi wyborami dla członków obwodowych komisji wyborczych,
- pełnienie dyżurów przed, jak i w dniu głosowania (➔043 wykaz niezbędnych numerów telefonów),
- zapewnienie narzędzi niezbędnych do przeprowadzenia głosowania.

013

Komitet wyborczy



Podstawa prawna: rozdział 11 działu I **001 Kodeksu wyborczego.**

Forma prawna jaką ustawodawca przewidział dla podmiotów chcących zgłaszać kandydatów w wyborach. Komitet wyborczy w wyborach parlamentarnych mogą założyć:

- partie polityczne,
- koalicje partii politycznych,
- wyborcy.

Każdy komitet wyborczy musi powołać:

- **014** pełnomocnika wyborczego komitetu,
- pełnomocnika finansowego komitetu.

014

Pełnomocnik wyborczy komitetu wyborczego



Podstawa prawna: art. 86 § 2, art. 87 § 4, art. 89 § 2, art. 103, art. 182 § 5, art. 211 § 4 **001 Kodeksu wyborczego.**

Każdy komitet wyborczy musi powołać pełnomocnika wyborczego, który działa w imieniu i na rzecz komitetu. Pełnomocnik wyborczy, reprezentując komitet wyborczy, m.in.:

- zgłasza listy kandydatów w wyborach do Sejmu i kandydatów w wyborach do Senatu **009** Okręgowym Komisjom Wyborczym,
- zgłasza wójtowi (burmistrzowi, prezydentowi miasta) kandydatów na członków obwodowych komisji wyborczych,
- wystawia zaświadczenia dla mężów zaufania.

Pełnomocnik może na piśmie upoważnić inną osobę do dokonywania wyżej wymienionych czynności.

C
**Obwód
głosowania**



015

Odrębny obwód głosowania



Podstawa prawna: art. 12 § 4-11 ↻001 Kodeksu wyborczego.

To obwód głosowania utworzony w:

- zakładzie opieki zdrowotnej,
- domu pomocy społecznej,
- zakładzie karnym,
- areszcie śledczym,
- oddziale zewnętrznym zakładu karnego,
- oddziale zewnętrznym aresztu śledczego,
- domu studenckim lub zespole domów studenckich.

Komisja w obwodzie odrębnym:

- zawsze ma w swoim składzie pracownika jednostki, w której przeprowadzane jest głosowanie,
- otrzymuje co najmniej tyle kart do głosowania, ilu wyborców ma w spisie,
- może ↻064 zamknąć lokal dla wyborców wcześniej, jednak nie przed godziną 18.00 i tylko o ile wszyscy wyborcy ujęci w spisie już zagłosowali,
- ↻049 dopisuje do spisu wyborców, którzy przybyli do jednostki w przeddzień głosowania (nie dotyczy to domów studenckich i ich zespołów),
- w zakładzie opieki zdrowotnej i domu pomocy społecznej może:
 - ↻045 otworzyć lokal dla wyborców później niż o godzinie 7.00,
 - korzystać z ↻021 urny pomocniczej.



↻044 godziny głosowania.

016

Lokal wyborczy



Podstawa prawna: art. 39 § 1, art. 42, art. 46, art. 48 ↻001 Kodeksu wyborczego, ↻003 Wytyczne PKW.

Lokal wyborczy to pomieszczenie z ↻020 urną wyborczą, w którym ↻046 wyborcy mogą oddawać swoje głosy w wyborach, a obwodowa komisja wyborcza przeprowadza głosowanie. W lokalu znaleźć się muszą:

01. godło Rzeczypospolitej Polskiej,
02. urna wyborcza,
03. pomieszczenie lub osłony zapewniające tajność głosowania wraz z przyborami do pisania,
04. ↻018 urzędowe obwieszczenia i informacje,
05. telefon do użytku obwodowej komisji wyborczej wraz z ↻043 wykazem niezbędnych numerów telefonów.

W porozumieniu z wójtem (burmistrzem, prezydentem miasta) – a w praktyce z ↻008 pełnomocnikiem wójta ds. wyborów lub inną upoważnioną przez niego osobą – jesteśmy obowiązani przeprowadzić ↻037 kontrolę stanu przygotowania lokalu wyborczego do wyborów. **O stwierdzonych brakach zawiadamiamy urząd gminy.**



↻040 Przygotowanie lokalu na przyjęcie wyborców.

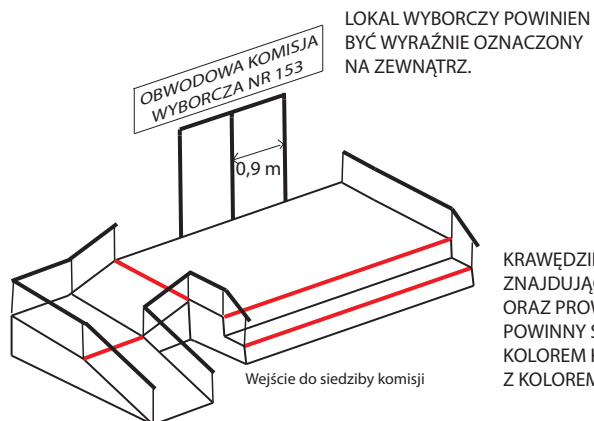

LOKAL WYBORCZY DOSTOSOWANY DLA POTRZEB OSÓB NIEPEŁNOSPRAWNYCH



KRAWĘDZIE STOPNI SCHODÓW ZNAJDUJĄCYCH SIĘ W LOKALU ORAZ PROWADZĄCYCH DO LOKALU POWINNY SIĘ WYRÓŻNIAĆ KOLOREM KONTRASTUJĄCYM Z KOLOREM POSADZKI.

POWINNIEN ZNAJDOWAĆ SIĘ NA PARTERZE BUDYNKU, W INNYM PRZYPADKU POWINNY BYĆ PODJAZDY LUB INNE URZĄDZENIA UMOŻLIWIĄJĄCE SAMODZIELNE DOTARCIE DO LOKALU WYBORCOM NIEPEŁNOSPRAWNYM, NP. WINDY.

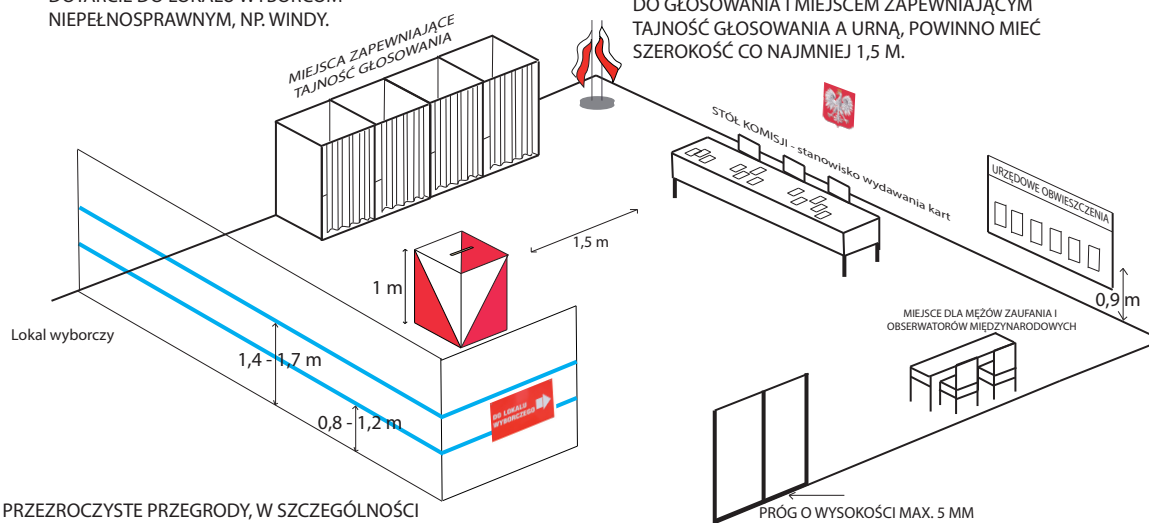

PRZECZYSTY PRZEGRODY, W SZCZEGÓLNOŚCI ŚCIANY, POWINNY BYĆ OZNACZONE PRZYNAJMNIEJ DWOMA PASAMI O SZEROKOŚCI 0,1-0,15 M, O JEDNOLITEJ BARWIE, KONTRASTUJĄCEJ Z TŁEM.

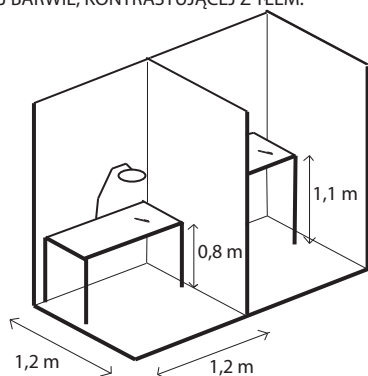

W MIEJSCU ZAPEWNIĄJĄCYM TAJNOŚĆ GŁOSOWANIA NALEŻY ZAPEWNIĆ DODATKOWE, OBOK GÓRNEGO, OŚWIETLENIE SKIEROWANE BEZPOŚREDNIO NA MIEJSCE, W KTÓRYM BĘDZIE WYPEŁNIANA KARTA DO GŁOSOWANIA.

W LOKALU POWINNO ZNAJDOWAĆ SIĘ CO NAJMNIEJ JEDNO MIEJSCE ZAPEWNIĄJĄCE TAJNOŚĆ GŁOSOWANIA OSOBOM NIEPEŁNOSPRAWNYM, DOSTOSOWANE DO ICH POTRZEB.

017

Lokal dostosowany do potrzeb osób niepełnosprawnych



Podstawa prawna: art. 16 § 1 pkt 3 ⊕001 Kodeksu wyborczego, Rozporządzenie w sprawie lokali dostosowanych do potrzeb osób niepełnosprawnych.

Lokal dostosowany do potrzeb osób niepełnosprawnych powinien spełniać poniższe warunki:

- 01.** lokal powinien być wyraźnie oznaczony na zewnątrz,
- 02.** lokal powinien znajdować się na parterze budynku, w innym przypadku powinny być podjazdy lub inne urządzenia umożliwiające samodzielne dotarcie do lokalu wyborcom niepełnosprawnym, np. windy,
- 03.** co najmniej jedne drzwi prowadzące do budynku powinny:
 - a.** być rozwierane lub rozsuwane,
 - b.** mieć szerokość co najmniej 0,9 m, w przypadku drzwi dwuskrzydłowych szerokość skrzydła zasadniczego nie może być mniejsza niż 0,9 m,
 - c.** zapewniać możliwość bezpośredniego dotarcia,
- 04.** próg nie może być wyższy niż 5 mm,
- 05.** krawędzie stopni schodów znajdujących się w lokalu oraz prowadzących do lokalu powinny wyróżniać się kolorem kontrastującym z kolorem posadzki,
- 06.** lokal powinien umożliwiać dogodne warunki poruszania się:
 - a.** przezroczyste przegrody, w szczególności drzwi i ściany, powinny być oznaczone na wysokości 0,8–1,2 m oraz 1,4–1,7 m przynajmniej dwoma pasami o szerokości 0,1–0,15 m, o jednolitej barwie, kontrastującej z tłem,
 - b.** posadzki powinny mieć powierzchnię o właściwościach przeciwpoślizgowych,
 - c.** droga prowadząca od drzwi wejściowych do miejsca głosowania powinna być możliwie najkrótsza oraz wolna od przeszkód,
 - d.** w ⊕019 miejscu zapewniającym tajność głosowania należy zapewnić dodatkowe, obok górnego, oświetlenie skierowane bezpośrednio na miejsce, w którym będzie wypełniana karta do głosowania,
- 07.** w lokalu powinno znajdować się co najmniej jedno ⊕019 miejsce zapewniające tajność głosowania wyborcom niepełnosprawnym, dostosowane do ich potrzeb (powinno mieć co najmniej 1,2 m szerokości i 1,2 m głębokości oraz umożliwiać pisanie na dwóch wysokościach: 0,8 m i 1,1 m),
- 08.** ⊕020 urna wyborcza nie może mieć więcej niż 1 m wysokości,
- 09.** przejście pomiędzy miejscem wydawania kart do głosowania i miejscem zapewniającym tajność głosowania a urną powinno mieć szerokość co najmniej 1,5 m,
- 10.** ⊕018 urzędowe obwieszczenia oraz informacje powinny być umieszczone w miejscu dostępnym dla wyborców niepełnosprawnych na wysokości 0,9 m.



O stwierdzonych brakach lub nieprawidłowościach zawiadamiamy urząd gminy, a następnie sprawdzamy, czy zostały one usunięte.

018

Urzędowe obwieszczenia i informacje



Podstawa prawna: art. 48
 ↻001 Kodeksu wyborczego, ↻003 Wytyczne PKW.

Na widocznym miejscu w ↻016 lokalu wyborczym wywiesza się urzędowe obwieszczenia i informacje o:

01. zarejestrowanych kandydatów na posłów,
02. zarejestrowanych kandydatów na senatorów,
03. numerze i granicach okręgu wyborczego do Sejmu i liczbie posłów wybieranych w tym okręgu,
04. numerze i granicach okręgu wyborczego do Senatu,
05. numerach i granicach obwodów głosowania oraz siedzibach obwodowych komisji wyborczych,
06. sposobie głosowania i warunkach ważności głosów,
07. składzie komisji – z zaznaczeniem funkcji.



W przypadku ↻017 lokalu dostosowanego do potrzeb osób niepełnosprawnych wiemy, że na wysokości 0,9 m.

019

Miejsce zapewniające tajność głosowania



Podstawa prawna: art. 42
 § 1, art. 52 § 5, art. 53
 ↻001 Kodeksu wyborczego, ↻003 Wytyczne PKW.

Głosowanie odbywa się przy poszanowaniu tajności aktu głosowania. W tym celu w ↻016 lokalu wyborczym muszą być wydzielone przestrzenie, łatwo dostępne stanowiska w formie osłon, parawanów lub kabin z zasłonami, które pozwalają bez świadków wypełnić kartę do głosowania.

Wyborca po otrzymaniu karty powinien udać się do miejsca zapewniającego tajność. W miejscu takim powinna przebywać tylko jedna osoba. Wyjątek dotyczy ↻047 wyborców niepełnosprawnych, którzy podczas głosowania mają prawo skorzystać z pomocy innej osoby z wyjątkiem ↻025 członka komisji wyborczej, ↻031 męża zaufania i ↻033 obserwatora międzynarodowego. Pomoc ta może mieć jednak wyłącznie techniczny charakter i nie może sprowadzać się do głosowania w zastępstwie tego wyborcy.

Miejsce to powinno być wyposażone w przybory do pisania.



Sprawdź szczególne wymagania dla ↻017 lokalu wyborczego dostosowanego do potrzeb osób niepełnosprawnych.

020

Urna wyborcza



Podstawa prawna: art. 42
 ↻001 Kodeksu wyborczego, ↻003 Wytocznne PKW.

To zamykany pojemnik z otworem (wlotem) w górnej części, do którego wrzucane są ↻053 ↻054 karty do głosowania, a w ↻030 komisjach wyznaczonych do głosowania korespondencyjnego również ↻061 koperty na karty do głosowania.

Podczas kontroli stanu przygotowania lokalu wyborczego zwracamy uwagę na to, by:

01. urna była takiej wielkości, by mogła pomieścić wszystkie karty do głosowania,
02. urna była estetyczna i oddawała powagę wyborów, dlatego niedopuszczalne jest użycie jako urny wyborczej przedmiotów takich jak kosze na śmieci, kontenery, kartony itp.,
03. otwór urny gwarantował możliwość swobodnego wrzucenia karty do głosowania.

Przed rozpoczęciem głosowania:

01. sprawdzamy, czy urna jest pusta,
02. ↻042 zamykamy, oklejamy i pieczętujemy urnę zgodnie z instrukcją.

W trakcie głosowania:

01. urna jest przez cały czas zamknięta,
02. stoi w miejscu widocznym dla członków komisji i mężów zaufania,
03. nie wolno wynosić urny z ↻016 lokalu wyborczego.

Jeśli urna ulegnie zapełnieniu podczas głosowania wykorzystujemy drugą urnę. Jeśli druga urna nie została dostarczona przed głosowaniem, zwracamy się do urzędu gminy o jej niezwłoczne dostarczenie. Pierwszej urny nie wolno otwierać. Zaklejamy jej wlot paskiem papieru i opieczętowujemy na łączeniach. Przed użyciem drugiej – sprawdzamy, czy jest pusta, zamykamy ją i opieczętowujemy. Pierwszą i drugą urnę ustawiamy w lokalu wyborczym tak, by były widoczne dla ↻025 członków komisji, ↻031 męża zaufania i ↻033 obserwatorów międzynarodowych. Ewentualne użycie drugiej urny opisujemy w odpowiednim punkcie protokołu głosowania w obwodzie.



↻064 Zamknięcie lokalu dla wyborców.



Gdyby doszło do otwarcia urny podczas głosowania, musimy opisać to zdarzenie w odpowiednim punkcie ↻104 protokołu głosowania w obwodzie. Urna wyborcza w ↻017 lokalu dostosowanym do potrzeb wyborców niepełnosprawnych nie może mieć więcej niż 1 m wysokości.

021

Urna pomocnicza



Podstawa prawna: art. 44

➔001 Kodeksu wyborczego, ➔003 Wytyczne PKW.

Nazywana inaczej „wędrującą urną wyborczą”. To ➔020 urna wyborcza używana obok urny zasadniczej w obwodach utworzonych w zakładach opieki zdrowotnej i domach pomocy społecznej. Jest ona wynoszona poza ➔016 lokal wyborczy. Mogą skorzystać z niej obłożnie chorzy i mający problemy z poruszaniem się pacjenci oraz pensjonariusze wyżej wymienionych placówek, chcący zagłosować. Głosowanie przy jej użyciu wymaga następującego postępowania.

Przed dniem głosowania

01. uzgadniamy użycie urny pomocniczej z ➔009 Okręgową Komisją Wyborczą,
02. podejmujemy stosowną uchwałę w sprawie zarządzenia stosowania urny pomocniczej przy przeprowadzeniu głosowania – wzór znajduje się w załączniku do ➔003 Wytycznych PKW,
03. ogłaszamy przed dniem głosowania możliwość skorzystania z takiej urny w danej placówce, m.in. wywieszamy uchwałę z punktu 02 na drzwiach lokalu (tak, aby można ją było odczytać z wózka inwalidzkiego),
04. zbieramy informacje o tym, którzy wyborcy chcą skorzystać z urny pomocniczej,
05. przygotowujemy wykaz wyborców (wzór takiego wykazu znajduje się w załączniku do ➔003 Wytycznych

PKW) wraz z numerami pomieszczeń, do których należy zanieść urnę,

06. na podstawie wykazu ustalamy (z pewną nadwyżką), ile kart do głosowania będzie potrzebnych do przeprowadzenia głosowania przy wykorzystaniu urny pomocniczej,
07. przygotowujemy pokwitowanie przyjęcia kart przez członków komisji, którzy przeprowadzą głosowanie poza lokalem wyborczym.

W dniu głosowania, przed rozpoczęciem głosowania poza lokalem wyborczym:

01. wywieszamy na drzwiach lokalu (tak, aby można ją było odczytać z wózka inwalidzkiego) uchwałę w sprawie przerwy w głosowaniu w lokalu komisji w celu przeprowadzenia głosowania przy użyciu urny pomocniczej (wzór takiej uchwały znajduje się w załączniku do ➔003 Wytycznych PKW), z podaniem godzin głosowania poza lokalem,
02. przewodniczący komisji zakleja wlot urny zasadniczej paskiem papieru i pieczętuje go na łączeniach z urną,
03. wyznaczamy co najmniej dwóch członków komisji do przeprowadzenia głosowania poza lokalem,
 - ⚠ **Członkowie wyznaczeni do przeprowadzenia głosowania poza lokalem wyborczym muszą być zgłoszeni przez różne komitety wyborcze. Mogą im towarzyszyć ➔031 mężowie zaufania i ➔033 obserwatorzy międzynarodowi.**
04. protokolarnie (wzór takiego protokołu znajduje się w załączniku do ➔003 Wytycznych PKW) wydajemy tym członkom ➔048 spis wyborców, karty do głosowania, wykaz wyborców zainteresowanych skorzystaniem z urny

pomocniczej oraz ➔055 nakładki w alfabecie Braille'a,

05. liczymy liczbę podpisów w spisie, czyli ➔074 liczbę wyborców, którym do tej pory wydano karty do głosowania i umieszczamy to w protokole,
06. sprawdzamy, czy urna pomocnicza jest pusta,
07. ➔042 zamykamy urnę,
08. przekazujemy urnę członkom wyznaczonym do przeprowadzenia głosowania poza lokalem,
09. zamykamy lokal wyborczy dla wyborców.

W trakcie głosowania poza lokalem wyborczym:

01. docieramy do wszystkich osób ujętych w wykazie,
02. umożliwiamy głosowanie również wyborcom, którzy nie wyrazili wcześniej takiej chęci, ale są ujęci w ➔048 spisie wyborców, chcieliby z takiej formy skorzystać, a mogą mieć problem z zagłosowaniem w lokalu wyborczym,
 - ⚠ **Należy mieć na uwadze, że mamy tylko tyle kart, ile jest osób umieszczonych w wykazie PLUS pewna nadwyżka, dlatego pierwszeństwo w głosowaniu przy wykorzystaniu urny pomocniczej mają wyborcy, których nazwiska znajdują się w wykazie.**
03. po wydaniu karty wyborcy w rubryce „Uwagi” spisu wyborców wpisujemy adnotację „UP” (skrótowiec od „urny pomocniczej”),
04. pilnujemy, by wyborca pokwitował odbiór karty podpisem – jeżeli wyborca nie jest w stanie się podpisać lub odmawia złożenia podpisu, odnotowujemy ten fakt w rubryce „Uwagi” spisu wyborców,

05. dbamy o zachowanie tajności głosowania.

Po zakończeniu głosowania poza lokalem wyborczym:

01. zaklejamy i zapieczętowujemy otwór tej urny,
02. zwracamy komisji obwodowej niewykorzystane karty do głosowania, wykaz, spis wyborców i nakładki,
03. rozliczamy protokolarnie wydane karty do głosowania (wzór takiego protokołu znajduje się w załączniku do ➔003 Wytucznych PKW),
04. liczymy i umieszczamy w protokole:
 - a. liczbę kart przekazanych do przeprowadzenia głosowania poza lokalem,
 - b. liczbę kart niewykorzystanych w głosowaniu poza lokalem,
 - c. liczbę kart wydanych podczas głosowania poza lokalem, liczbę adnotacji „UP” w spisie wyborców,
 - ⚠ **SUMA liczb z punktów b ORAZ c musi dać liczbę kart z punktu a.**
05. umieszczamy urnę pomocniczą w takim miejscu w lokalu wyborczym, by była widoczna dla ➔025 członków komisji i ➔031 mężów zaufania,
06. sprawdzamy protokolarnie, czy otwór urny zasadniczej jest zakejony, a pieczęcie są nienaruszone,
07. odklejamy otwór urny zasadniczej,
08. wznowiamy głosowanie w lokalu wyborczym.

Po zakończeniu głosowania w lokalu wyborczym:

01. otwieramy urnę pomocniczą przed urną zasadniczą,
02. liczymy liczbę kart do głosowania wyjętych z urny pomocniczej,
03. porównujemy liczbę z punktu 02 z liczbą kart wydanych wyborcom głosującym przy użyciu urny pomocniczej.

⚠ Liczby wskazane w punktach 02 i 03 powinny się zgadzać. Jeśli występują różnice, ich przyczynę należy podać w odpowiednim punkcie protokołu głosowania w obwodzie.

Z przeprowadzonego poza lokalem głosowania pozostać muszą w aktach komisji:

01. uchwała komisji w sprawie zarządzenia zastosowania urny pomocniczej,
02. wykaz wyborców, którzy wyrazili chęć głosowania przy użyciu urny pomocniczej,
03. uchwała komisji w sprawie przerwy w głosowaniu,
04. protokół przekazania spisu wyborców i kart do głosowania,
05. protokół rozliczenia kart do głosowania,
06. protokół ze sprawdzenia pieczęci urny zasadniczej.

022

Zakaz prowadzenia agitacji wyborczej



Podstawa prawna: art. 107 § 2 ↻001 **Kodeksu wyborczego,** ↻003 **Wytyczne PKW.**

Agitacja wyborcza jest bezwzględnie zabroniona w ↻016 lokalu wyborczym i na terenie budynku, w którym on się znajduje. W związku z tym:

01. sprawdzamy, czy w lokalu i budynku nie jest łamany zakaz prowadzenia agitacji podczas ↻037 kontroli stanu przygotowania lokalu wyborczego, ↻040 przygotowywania lokalu na przyjęcie wyborców, jak i w trakcie głosowania,
02. usuwamy wszelkie materiały agitacyjne, które znajdziemy w lokalu wyborczym, w budynku lub jego najbliższym otoczeniu,

⚠ Materiałem agitacyjnym są np. ulotki, plakaty, hasła, wlepki itp.
03. zwracamy się o pomoc do urzędu gminy, jeśli sami nie jesteśmy w stanie usunąć materiałów agitacyjnych,
04. zwracamy uwagę wyborcy, który manifestuje swoje preferencje wyborcze, że narusza zakaz,
05. pilnujemy, by ↻025 członkowie komisji nie prowadzili agitacji wyborczej.

M I E J S C E N A N O T A T K I K O M I S J I

.....

.....

.....

.....

.....

.....

.....

.....

.....

.....

.....

.....

.....

.....

.....

.....

.....

.....

.....

.....

.....

D

**Obwodowa
komisja
wyborcza**

023

Regulamin obwodowej komisji wyborczej



Podstawa prawna: ↻003
**Uchwała PKW w sprawie
regulaminu obwodowych
komisji wyborczych.**

Określa go ↻010 Państwowa Komisja Wyborcza. Z regulaminu wynika, że:

01. wykonujemy swoje zadania zgodnie z ↻003 wytycznymi, innymi uchwałami i wyjaśnieniami ↻010 Państwowej Komisji Wyborczej,
02. w razie wątpliwości powinniśmy zwracać się do ↻009 Okręgowej Komisji Wyborczej o wyjaśnienia,
03. podejmujemy rozstrzygnięcia **większością głosów w obecności co najmniej połowy ↻025 członków komisji, w tym ↻026 przewodniczącego lub jego ↻027 zastępcy**, a w przypadku równej liczby głosów decyduje głos przewodniczącego posiedzenia,
04. nasze rozstrzygnięcia mogą mieć formę odrębnych uchwał bądź wpisów do protokołu,
05. nasze uchwały podpisuje przewodniczący posiedzenia,
06. z naszych posiedzeń sporządza się protokół, w którym muszą się znaleźć:
 - a. porządek obrad,
 - b. imiona i nazwiska uczestników,
 - c. podjęte rozstrzygnięcia i ustalenia,
 - d. pieczęć komisji,
 - e. podpis przewodniczącego posiedzenia,
- f. podjęte uchwały – jako załącznik,
07. członkowie komisji obecni przy sporządzaniu podpisują ↻104 protokoły głosowania w obwodzie i ↻107 kopie protokołów głosowania w obwodzie,
08. opatrujemy swoją pieczęcią:
 - a. podjęte uchwały,
 - b. protokoły posiedzeń,
 - c. ↻053 ↻054 karty do głosowania,
 - d. protokoły głosowania w obwodzie,
 - e. inne dokumenty, np. ↻103 raport ostrzeżeń,
09. udzielamy informacji o wykonywaniu swoich zadań i udostępniamy dokumentację członkom ↻010 Państwowej Komisji Wyborczej ↻009 Okręgowej Komisji Wyborczej, a także osobom przez nie upoważnionym,
10. współdziałamy w wykonywaniu zadań z wójtem (burmistrzem, prezydentem miasta), a w praktyce z ↻008 pełnomocnikiem wójta ds. wyborów lub upoważnionym pracownikiem urzędu gminy, w szczególności w zakresie:
 - a. przygotowania i wyposażenia ↻016 lokalu wyborczego,
 - b. ↻038 protokolarnego odbioru kart i materiałów wyborczych,
 - c. ↻111 przekazywania protokołów głosowania w obwodzie,
 - d. zapewnienia środków łączności i transportu oraz pomocy niezbędnej do naszej pracy.

024

Pierwsze posiedzenie obwodowej komisji wyborczej



Podstawa prawna: art. 182 § 9 i 10 ➔001 **Kodeksu wyborczego** oraz ➔003 **Uchwała PKW w sprawie regulaminu obwodowych komisji wyborczych.**

Wójt (burmistrz, prezydent miasta), za pośrednictwem ➔008 pełnomocnika wójta ds. wyborów, niezwłocznie po powołaniu obwodowej komisji wyborczej organizuje jej pierwsze posiedzenie. Przebieg posiedzenia wygląda następująco:

- 01.** Na początku posiedzenie prowadzi najstarszy członek komisji.
- 02.** Podczas posiedzenia musimy wybrać ➔026 przewodniczącego i ➔027 zastępcę przewodniczącego obwodowej komisji wyborczej.
- 03.** Każdy ➔025 członek komisji może zgłosić kandydatów do tych funkcji (można zgłosić siebie samego).
- 04.** Głosujemy jawnie, chyba że któryś z członków zażąda głosowania tajnego.
- 05.** Wygrywa kandydat, który zdobędzie większość głosów.
- 06.** W razie remisu powtarzamy głosowanie.
- 07.** Nowo wybrany przewodniczący przejmuje prowadzenie posiedzenia.
- 08.** Zapoznajemy się z ➔003 Wytocznymi PKW oraz na ich podstawie omawiamy swoje uprawnienia, zadania i tryb pracy.
- 09.** Ustalamy plan pracy, w którym

uwzględniamy:

- a. udział członków komisji w szkoleniach organizowanych przez ➔009 Okręgową Komisję Wyborczą,
 - b. ➔035 zebranie organizacyjne,
 - c. ➔037 kontrolę stanu przygotowania lokalu wyborczego do głosowania,
 - d. ➔038 protokolarny odbiór kart i materiałów wyborczych,
 - e. ➔040 przygotowanie lokalu na przyjęcie wyborców.
- 10.** Z posiedzenia sporządzamy protokół, który zawierać musi:
- a. imiona i nazwiska uczestników zebrania,
 - b. podjęte ustalenia,
 - c. uchwały o wyborze przewodniczącego i zastępcy przewodniczącego,
 - d. pieczęć komisji i podpis prowadzącego zebranie.



➔023 Regulamin obwodowej komisji wyborczej.

025

Członek obwodowej komisji wyborczej



Podstawa prawna: art. 153, 154, rozdział 7 działu II
☞001 Kodeksu wyborczego
oraz ☞003 Uchwała PKW
w sprawie regulaminu obwodowych komisji wyborczych.

Członek obwodowej komisji wyborczej musi być ☞046 wyborcą w danej gminie. Nie może:

- kandydować w wyborach do Sejmu i do Senatu,
- być blisko spokrewniony z kandydatem na posła lub senatora tzn. być jego wstępnym, zstępnym, przysposobionym, małżonkiem, bratem lub siostrą, małżonkiem zstępnego lub przysposobionego,
- być ☞014 pełnomocnikiem wyborczym komitetu wyborczego,
- być pełnomocnikiem finansowym komitetu wyborczego,
- być ☞031 mężem zaufania.

Do zadań członka komisji należy:

- 01.** branie udziału w posiedzeniach,
- 02.** branie udziału w szkoleniach,
- 03.** zapoznanie się z ☞023 regulaminem obwodowej komisji wyborczej i ☞003 Wytocznymi PKW,
- 04.** udział w ☞037 kontroli stanu przygotowania lokalu wyborczego,
- 05.** udział w ☞038 protokolarnym odbiorze kart i materiałów wyborczych,
- 06.** podpisywanie ☞104 protokołów głosowania w obwodzie.

W dniu głosowania członek musi być obecny podczas:

- 01.** ☞040 przygotowania lokalu na przyjęcie wyborców,
- 02.** głosowania w godzinach ustalonych w ☞036 harmonogramie pracy komisji,
- 03.** ustalania wyników głosowania w obwodzie.

W trakcie głosowania należy pamiętać o:

- 01.** noszeniu identyfikatora z imieniem i nazwiskiem oraz funkcją pełnioną w komisji,
- 02.** ☞022 zakazie prowadzenia agitacji wyborczej, w tym noszenia jakichkolwiek znaków charakterystycznych dla konkretnych komitetów wyborczych,
- 03.** udzielaniu wyborcom informacji, zwłaszcza o:
 - a.** ☞087 skreślonych kandydatach,
 - b.** ☞088 unieważnionej rejestracji listy,
 - c.** ☞089 ☞090 warunkach ważności głosu,
- 04.** tym, że nie można pomagać wyborcom w głosowaniu,
- 05.** zwracaniu uwagi na to, czy wyborcy przestrzegają tajności głosowania,
- 06.** zwracaniu uwagi na to, czy wyborcy nie wynoszą kart z ☞016 lokalu wyborczego.



Członek komisji w trakcie wykonywania swoich zadań jest chroniony i ponosi odpowiedzialność jak funkcjonariusz publiczny.



Wójt (burmistrz, prezydent miasta), na wniosek przewodniczącego, odwołuje członka komisji, który nie wykonuje lub nienależyce wykonuje swoje zadania. Jeżeli konieczność odwołania dotyczy przewodniczącego, wniosek składa jego zastępca. W przypadku konieczności odwołania zarówno przewodniczącego, jak i jego zastępcy, należy niezwłocznie poinformować urząd gminy.

Za czas związany z przeprowadzeniem i ustaleniem wyników głosowania w obwodzie członkom komisji przysługują diety:

- przewodniczący – 200 zł,
- zastępca przewodniczącego – 180 zł,
- członek – 160 zł.

W związku z wykonywaniem swoich obowiązków (zebrania, udział w szkoleniach, kontrola i przygotowanie lokalu wyborczego, przeprowadzenie głosowania i ustalenie wyników głosowania) członkom komisji przysługuje do 5 dni zwolnienia od pracy z zachowaniem prawa do świadczeń z ubezpieczenia społecznego oraz uprawnień ze stosunku pracy, z wyjątkiem prawa do wynagrodzenia.

Członkom komisji wyborczych przysługuje zaopatrzenie z tytułu wypadku przy wykonywaniu zadań komisji.

026

Przewodniczący obwodowej komisji wyborczej



Podstawa prawna: art. 49, art. 182 § 10 ↻001 Kodeksu wyborczego, ↻003 Uchwała PKW w sprawie regulaminu obwodowych komisji wyborczych, ↻003 Wytyczne PKW.

Funkcyjny ↻025 członek obwodowej komisji wyborczej wybrany na ↻024 pierwszym posiedzeniu. Kieruje pracami komisji. W razie nieobecności jego zadania wykonuje ↻027 zastępca przewodniczącego.

Przed dniem głosowania:

01. zwołuje i prowadzi posiedzenia komisji,
02. podpisuje protokoły z posiedzeń komisji, które prowadził,
03. wydaje członkom komisji dokument potwierdzający członkostwo i pełnioną w komisji funkcję,
04. informuje wójta (burmistrza, prezydenta miasta) o konieczności dokonania zmiany w składzie komisji,
05. uczestniczy w szkoleniach,
06. w uzgodnieniu z ↻007 koordynatorem informatycznym w gminie pobiera ↻039 dane uwierzytelniające ↻028 kalkulatora wyborczego,
07. uzgadnia z ↻029 operatorem kalkulatora wyborczego harmonogram jego pracy w dniu głosowania,
08. prowadzi ↻037 kontrolę stanu przygotowania ↻016 lokalu wyborczego,
09. bierze udział w ↻038 protokolarnym odbiorze kart do głosowania.

W dniu głosowania przewodniczący komisji:

01. jest (na zmianę z zastępcą) cały czas obecny w lokalu wyborczym,
02. uczestniczy we wszystkich czynnościach komisji przed ↻045 otwarciem i po ↻064 zamknięciu lokalu wyborczego dla wyborców,
03. odpowiada za utrzymanie porządku i spokoju w lokalu wyborczym,
04. czuwa nad przestrzeganiem tajności głosowania,
05. czuwa nad przestrzeganiem ↻022 zakazu prowadzenia agitacji wyborczej w lokalu i budynku, w którym znajduje się lokal wyborczy,
06. czuwa nad właściwą organizacją przebiegu głosowania,
07. informuje mężów zaufania o przysługujących im uprawnieniach,
08. ma prawo zażądać opuszczenia lokalu przez osoby naruszające porządek i spokój,
09. w razie potrzeby może zwrócić się o pomoc do właściwego miejscowo komendanta Policji,
10. pieczętuje wlot urny,
11. otwiera urnę wyborczą.



W razie ↻063 sytuacji nadzwyczajnej przewodniczący bierze na przechowanie ↻020 urnę wyborczą i ↻048 spis wyborców.

Po ustaleniu wyników głosowania:

01. uwierzytelnia ↻104 protokół głosowania w obwodzie,
02. ↻111 przekazuje protokoły głosowania w obwodzie do rejonowego punktu odbioru protokołów,
03. ↻113 przekazuje dokumenty z głosowania w depozyt urzędu gminy po uzy-

skaniu informacji o przyjęciu protokołu głosowania przez 009 Okręgową Komisję Wyborczą.



023 Regulamin obwodowej komisji wyborczej.

027

Zastępca przewodniczącego obwodowej komisji wyborczej



Podstawa prawna: art. 47 § 3, art. 182 001 Kodeksu wyborczego, 003 Uchwała PKW w sprawie regulaminu obwodowych komisji wyborczych, 003 Wytoczne PKW.

Funkcyjny 025 członek obwodowej komisji wyborczej wybrany na 024 pierwszym posiedzeniu. Wykonuje on zadania przewidziane dla 026 przewodniczącego komisji wyborczej w razie jego nieobecności oraz te wynikające z podziału zadań i 036 harmonogramu pracy komisji, np. w uzgodnieniu z 007 koordynatorem informatycznym w gminie pobiera 039 dane uwierzytelniające 028 kalkulatora wyborczego.



W razie 063 sytuacji nadzwyczajnej zastępca przewodniczącego bierze na przechowanie pieczęć komisji.



023 Regulamin obwodowej komisji wyborczej.

028

Kalkulator wyborczy



Podstawa prawna: 003 Uchwała PKW w sprawie obsługi informatycznej.

Program komputerowy służący do 101 wprowadzenia danych z głosowania do informatycznego systemu wspomaganie wyborów celem przygotowania prawidłowego pod względem arytmetycznym 104 protokołu głosowania w obwodzie. Obsługuje go 029 operator kalkulatora wyborczego.

Celem programu jest:

- sprawdzenie poprawności arytmetycznej wprowadzanych danych,
- sygnalizowanie błędów w rozliczeniach,
- wydrukowanie poprawnie sporządzonych protokołów głosowania,
- przesłanie za pośrednictwem sieci Internet danych z protokołów głosowania w obwodzie na serwer PKW,
- zapisanie elektronicznej wersji protokołów głosowania w obwodzie na nośniku elektronicznym (np. płycie CD lub DVD).

029

Operator kalkulatora wyborczego



Podstawa prawna: ↻003
Wytuczne PKW, ↻003
Uchwała PKW w sprawie obsługi informatycznej.

Powołuje go wójt (burmistrz, prezydent miasta). Może być ↻025 członkiem obwodowej komisji wyborczej. Obsługuje system informatyczny pn. ↻028 Kalkulator wyborczy.

Przed dniem głosowania:

01. uczestniczy w szkoleniu prowadzonym przez ↻007 koordynatora informatycznego w gminie,
02. przeprowadza testy oprogramowania według ustaleń z koordynatorem informatycznym w gminie,
03. ustala z ↻026 przewodniczącym obwodowej komisji wyborczej harmonogram prac wsparcia informatycznego.

W dniu głosowania:

01. wprowadza i ↻068 przesyła meldunki o frekwencji wyborczej,
02. wprowadza dane z ↻100 projektu protokołu do Kalkulatora wyborczego.



↻101 Wprowadzenie danych do kalkulatora wyborczego.

030

Obwodowa komisja wyborcza wyznaczona do głosowania korespondencyjnego



Podstawa prawna: art. 12a
↻001 Kodeksu wyborczego,
↻003 Wytuczne PKW, Uchwała PKW w sprawie postępowania z kopertami zwrotnymi, Uchwała PKW w sprawie wzorów dokumentów w głosowaniu korespondencyjnym.

To obwodowa komisja wyborcza przeprowadzająca głosowanie korespondencyjne mająca siedzibę w ↻017 lokalu dostosowanym do potrzeb ↻047 wyborców niepełnosprawnych.

Wyborca po zgłoszeniu zamiaru głosowania korespondencyjnego zostaje wykreślony ze ↻048 spisu wyborców w „swoim” obwodzie i dopisany w spisie w obwodzie głosowania z komisją wyznaczoną do głosowania korespondencyjnego.

Odbieramy ↻059 koperty zwrotne:

- dostarczone przez wyborcę do urzędu gminy przed rozpoczęciem głosowania – od upoważnionego pracownika urzędu,
- nadane w placówce Poczty Polskiej – od listonosza, za pokwitowaniem odbioru, w ↻016 lokalu wyborczym w godzinach głosowania,
- dostarczone przez wyborcę osobiście w lokalu wyborczym w godzinach głosowania.



➔059 Koperta zwrotna, ➔060 Oświadczenie o osobistym i tajnym oddaniu głosu, ➔061 Koperta na karty do głosowania.

031

Mąż zaufania



Podstawa prawna: art. 42 § 4-7, art. 53, art. 55 § 4, art. 75 § 6, art. 78 § 1, art. 103, art. 153, art. 504a
➔001 Kodeksu wyborczego, ➔003 Wytocznice PKW.

Jest to osoba wyznaczona przez ➔013 komitet wyborczy do obserwowania pracy obwodowej komisji wyborczej w dniu głosowania. Warunki, jakie powinien spełniać mąż zaufania:

- musi być osobą pełnoletnią,
- musi być wyznaczony przez komitet wyborczy, który zarejestrował listę kandydatów na posłów lub kandydata na senatora w danym okręgu wyborczym,
- każdy komitet może mieć tylko jednego męża zaufania w jednej obwodowej komisji wyborczej, ale nie musi to być ciągle ta sama osoba (mogą się zmieniać),
- musi posiadać ➔032 zaświadczenie wystawione przez ➔014 pełnomocnika wyborczego komitetu wyborczego (lub upoważnioną przez niego osobę).

Kto nie może być mężem zaufania:

- pełnomocnik do głosowania,
- ➔025 członek komisji wyborczej.

Mężowie zaufania mają obowiązek:

- przedstawić komisji zaświadczenie, a także kopię upoważnienia, jeśli zaświadczenie wydała osoba upoważniona przez pełnomocnika komitetu wyborczego, a nie sam pełnomocnik,
- nosić identyfikator z imieniem, nazwiskiem, wskazaniem funkcji i nazwą komitetu wyborczego,
- zająć miejsce wskazane przez ➔026 przewodniczącego komisji, umożliwiające swobodną obserwację przebiegu głosowania,
- stosować się do poleceń o charakterze porządkowym wydawanych przez przewodniczącego komisji.

Mężowie zaufania mogą:

- być obecni w dniu głosowania podczas wszystkich czynności wykonywanych przez komisję, tzn. przed jego rozpoczęciem, w trakcie i po jego zakończeniu,
- obserwować wszystkie czynności komisji i jej członków,
- zgłaszać przewodniczącemu komisji na bieżąco swoje uwagi i zastrzeżenia,
- utrzymywać prace komisji mające miejsce podczas ➔040 przygotowania lokalu na przyjęcie wyborców oraz od ➔064 zamknięcia lokalu dla wyborców do podpisania ➔104 protokołu głosowania za pomocą własnych aparatów fotograficznych lub kamer,
- zgłaszać ➔105 uwagi, podając konkretne zarzuty do protokołu komisji (odpowiedni punkt protokołu głosowania w obwodzie),
- być obecni przy ➔101 wprowadzaniu i ➔108 transmisji danych z projektu protokołu do systemu informatycznego,
- otrzymać ➔107 kopię protokołu głosowania sporządzonego przez komisję lub wykonać zdjęcia takiego protokołu wła-

snym urządzeniem,

- obserwować **☞111** przekazywanie protokołu głosowania w obwodzie.

Mężowie zaufania nie mogą:

- wykonywać czynności członków komisji wyborczej, ani jej pomagać, doradzać itp.,
- liczyć i przeglądać kart do głosowania,
- naruszać tajności głosowania,
- pomagać wyborcom w głosowaniu, ani udzielać im wyjaśnień,
- udostępniać nagrań z pracy komisji za wyjątkiem przekazania sądowi i organom ścigania.



Za udostępnienie nagrania komukolwiek oprócz sądu lub organu ścigania, np. za opublikowanie filmu w Internecie czy przesłanie znajomemu, grozi kara grzywny od 1000 do 10 000 złotych.

032

Zaświadczenie dla męża zaufania



Podstawa prawna: art. 103 § 2

☞001 Kodeksu wyborczego.

Wydaje je **☞014** pełnomocnik wyborczy komitetu wyborczego lub osoba przez niego upoważniona. Powinno ono zawierać:

- 01.** imię i nazwisko osoby, która je wystawiła,
- 02.** nazwę **☞013** komitetu wyborczego,
- 03.** imię lub imiona **☞031** męża zaufania,
- 04.** nazwisko męża zaufania,
- 05.** numer PESEL **☞031** męża zaufania,
- 06.** numer obwodu głosowania oraz
- 07.** nazwę miejscowości, w której mąż zaufania ma pełnić swoje funkcje,
- 08.** wskazanie, że dotyczy wyborów do Sejmu i do Senatu zarządzonych na 25.10.2015,
- 09.** podpis osoby, która je wystawiła.

ZAŚWIADCZENIE DLA MĘŻA ZAUFANIA

Ja, ① **Jan Nowak**, jako pełnomocnik wyborczy — osoba upoważniona przez pełnomocnika wyborczego*, działając w imieniu

② **Komitetu Wyborczego Partii Drzew i Krzewów**

zaświadczam, że Pani:

- Imię: ③ **Alicja**
- Drugie imię: —
- Nazwisko: ④ **Kowalska**
- Numer PESEL: ⑤ **65032115425**

została wyznaczona na męża zaufania w obwodzie głosowania nr ⑥ **153** w ⑦ **Kortumowie** w ⑧ **wyborach do Sejmu Rzeczypospolitej Polskiej i do Senatu Rzeczypospolitej Polskiej zarządzonych na dzień 25 października 2015 roku.**

⑨ *Nowak*

* Jeżeli zaświadczenie wystawiła osoba upoważniona przez pełnomocnika wyborczego, zaświadczenie należy okazać obwodowej komisji wyborczej łącznie z kopią udzielonego upoważnienia.

 **Wzór zaświadczenia dla męża zaufania (przedstawiony dokument może różnić się wyglądem – ważne jest, aby zawierał wszystkie wskazane elementy)**

033

Obserwator międzynarodowy



Podstawa prawna: art. 50
 ↻001 Kodeksu wyborczego,
 ↻003 Wytuczne PKW.

Jest to osoba zaproszona przez ↻010 Państwową Komisję Wyborczą (PKW) po porozumieniu z Ministerstwem Spraw Zagranicznych do obserwacji przebiegu wyborów, zwłaszcza pracy komisji obwodowej w dniu głosowania. Obserwator:

- musi przedstawić przewodniczącemu zaświadczenie wystawione przez PKW,
- ma uprawnienia i obowiązki takie jak ↻031 mąż zaufania – **wyjątkiem jest tylko, że nie może zgłaszać uwag do protokołu głosowania w obwodzie,**
- nie musi być obcokrajowcem.

034

Dziennikarz



Podstawa prawna: ↻003
 Wytuczne PKW.

Osoba reprezentująca redakcję. W czasie głosowania w ↻016 lokalu wyborczym mogą przebywać dziennikarze posiadający ważną legitymację dziennikarską lub inny dokument potwierdzający reprezentowanie redakcji.

Dziennikarz musi:

- zgłosić swoją obecność ↻026 przewodniczącemu obwodowej komisji wyborczej,
- stosować się do zaleceń przewodniczącego.

Dziennikarz może:

- przebywać w lokalu w trakcie głosowania,
- robić zdjęcia (tak, by nie zakłócać pracy komisji oraz powagi i tajności głosowania),
- filmować i fotografować przebieg głosowania (tylko po uzyskaniu zgody przewodniczącego komisji oraz utrwalanych osób),
- filmować i fotografować moment ↻077 otwierania i wyjmowania kart do głosowania z urny wyborczej (po uzyskaniu zgody ↻009 Okręgowej Komisji Wyborczej).

Dziennikarz nie może:

- prowadzić wywiadów w lokalu komisji,
- zakłócać pracy komisji,
- zakłócać powagi i tajności głosowania,
- przebywać w lokalu wyborczym przed i po zamknięciu go dla wyborców (poza uzgodnionym z Okręgową Komisją Wyborczą filmowaniem lub fotografowaniem otwarcia urny wyborczej).

E

**Czynności
przed dniem
głosowania**

035

Zebranie organizacyjne



Podstawa prawna: ↻003
Wytoczne PKW.

Najpóźniej na 3 dni przed dniem głosowania (czyli do 22.10.2015) ↻026 przewodniczący komisji zwołuje posiedzenie poświęcone organizacji pracy komisji w przeddzień i w dniu głosowania. W czasie tego posiedzenia ustalamy w szczególności:

- kto ze składu komisji będzie uczestniczył w ↻038 protokolarnym odbiorze kart do głosowania i materiałów wyborczych (co najmniej 3 osoby, w tym przewodniczący lub ↻027 zastępca),
- ↻036 harmonogram pracy komisji w dniu głosowania, w tym rozkład dyżurów członków komisji,
- **sposób kontaktowania się członków komisji (warto zebrać i wymienić się numerami telefonów oraz zanotować je w wyznaczonym miejscu na okładce poradnika).**

036

Harmonogram pracy w dniu głosowania



Podstawa prawna: ↻003
Wytoczne PKW.

Ustalany jest podczas ↻035 zebrania organizacyjnego. Powinien on:

- zawierać rozkład dyżurów ↻025 członków komisji podczas głosowania uwzględniając fakt, że podczas głosowania w ↻016 lokalu wyborczym musi być stale obecnych co najmniej trzech członków, w tym ↻026 przewodniczący na zmianę z ↻027 zastępcą,
- obejmować wszystkie czynności komisji w dniu głosowania,
- być ustalony, znany i dostępny dla wszystkich członków komisji.



Godzinę rozpoczęcia pracy komisji (nie później niż o 6.00) w dniu głosowania należy podać do wiadomości publicznej, gdyż ↻031 mężowie zaufania i ↻033 obserwatorzy międzynarodowi mogą się wtedy zjawić. Informację należy wywiesić w łatwo dostępnym miejscu budynku, w którym znajduje się lokal wyborczy.

HARMONOGRAM PRACY

Godziny	Czynność	Członkowie	Uwagi
5.15–6.55	Przygotowanie lokalu wyborczego	Wszyscy	Jan Nowak może spóźnić się 10 minut ze względu na problemy z dojazdem
7.00	Otwarcie lokalu dla wyborców	Wszyscy	
7.00–21.00	Głosowanie	Według rozkładu	
do 12.30	Pierwszy meldunek frekwencyjny	Operator kalkulatora Dyżurujący	
do 18.30	Drugi meldunek frekwencyjny	Operator kalkulatora Dyżurujący	
21.00	Zamknięcie lokalu wyborczego dla wyborców	Wszyscy	
od 21.05	Ustalenie wyników głosowania w opwodzie	Wszyscy	
	Przekazanie protokołu do pełnomocnika Okręgowej Komisji Wyborczej w gminie	Mariusz Bąk (przewodniczący) Juliusz Ptak	Juliusz Ptak będzie dysponował samochodem
	Przekazanie dokumentów w depozyt urzędu gminy	Marta Boska (zastępca) Marek Woźniak Jan Nowak	15 minut przed wyjazdem zadzwonić do urzędu – numer 56 611 15 18
	Zamknięcie lokalu po przyjęciu protokołu	Katarzyna Kowalska Kamila Klucz Anna Michalska	

ROZKŁAD DYŻURÓW W DNIU GŁOSOWANIA

Imię i nazwisko	Godziny	Uwagi/numer telefonu
Mariusz Bąk (przewodniczący)	7.00–14.10	
Marta Boska (zastępca)	13.50–21.00	
Kamila Klucz (operator kalkulatora)	11.50–18.50	
Katarzyna Kowalska	7.00–14.10	
Anna Michalska	7.00–14.10	
Marek Woźniak	13.50–21.00	
Jan Nowak	13.50–21.00	
Juliusz Ptak	7.00–14.10	

037

Kontrola stanu przygotowania lokalu wyborczego



Podstawa prawna: ↻003
Wytyczne PKW.

W terminie ustalonym z urzędem gminy, jednak nie później niż w sobotę przedwyborczą (czyli 24.10.2015), mamy obowiązek dokonać opisanej poniżej kontroli stanu przygotowania lokalu wyborczego.

Czy ↻016 lokal wyborczy jest odpowiednio oznakowany, to jest:

01. czy na budynku, w którym mieści się lokal wyborczy, jest przywieszona tablica z napisem „Obwodowa Komisja Wyborcza nr «właściwy numer»”,
02. czy w budynku znajdują się kierunkowskazy prowadzące do lokalu wyborczego.

Czy lokal wyborczy jest odpowiednio wyposażony.



Sprawdzamy, czy w lokalu wyborczym i budynku, w którym on się znajduje, nie jest naruszany ↻022 zakaz prowadzenia agitacji wyborczej.



Jeżeli mamy siedzibę w lokalu dostosowanym do potrzeb wyborców niepełnosprawnych, dokonując kontroli zwracamy również uwagę na to, czy lokal spełnia dodatkowe wymogi wymienione w haśle ↻017.

Wnioski z kontroli przekazujemy do urzędu gminy. Podczas ↻040 przygotowania lokalu na przyjęcie wyborców sprawdzamy, czy zgłoszone braki i nieprawidłowości zostały usunięte.

038

Protokolarny odbiór kart i materiałów wyborczych



Podstawa prawna:

→003 Wytoczne PKW.

Co najmniej trzech członków komisji wyznaczonych podczas →035 zebrania organizacyjnego, w tym →026 przewodniczący komisji lub jego →027 zastępca, najpóźniej w przeddzień głosowania (24.10.2015) sprawdza i odbiera wymienione niżej materiały wyborcze od wójta (burmistrza, prezydenta miasta), a w praktyce od →008 pełnomocnika wójta ds. wyborów lub innego upoważnionego urzędnika gminy. Z odbioru sporządza się protokół. W protokole podaje się liczbę i rodzaj przekazanych materiałów. Protokół należy podpisać. Kopię protokołu otrzymuje przewodniczący lub zastępca komisji.

Odbierany materiał	Co należy sprawdzić	
Karty do głosowania w wyborach do Sejmu	1. Czy dotyczą właściwego okręgu wyborczego?	
	2. Czy nie ma błędów w druku?	
	3. Czy mają odpowiednią liczbę stron?	
	4. Czy mają ścięty prawy górny róg?	
	5. Czy wydrukowane są wszystkie listy i wszyscy kandydaci na tych listach (należy porównać z obwieszczeniem Okręgowej Komisji Wyborczej o zarejestrowanych kandydatach)	
	6. Ile ich jest?	
Karty do głosowania w wyborach do Senatu	1. Czy dotyczą właściwego okręgu wyborczego?	
	2. Czy nie ma błędów w druku?	
	3. Czy mają ścięty prawy górny róg?	
	4. Czy umieszczone są na niej w kolejności alfabetycznej nazwiska wszystkich zarejestrowanych kandydatów (należy porównać z obwieszczeniem Okręgowej Komisji Wyborczej)	
	5. Ile ich jest?	
Spis wyborców z dodatkowymi pustymi formularzami i listą wyborców, którzy udzielili pełnomocnictwa do głosowania	1. Czy spis i lista dotyczą właściwego obwodu głosowania?	
	2. Czy przekazano dodatkowe, puste formularze spisu?	

Odbierany materiał	Co należy sprawdzić	
Pieczęć komisji	Czy pieczęć ma nazwę rodzaju komisji (obwodowa komisja wyborcza), numer i nazwę miejscowości właściwej obwodowej komisji wyborczej?	
Nakładki w alfabecie Braille'a na karty do głosowania w wyborach do Sejmu i do Senatu	1. Czy nakładka na kartę w wyborach do Sejmu ma format (A4 lub B4) odpowiadający formatowi karty do głosowania w tym okręgu wyborczym?	
	2. Czy są dwie nakładki na kartę w wyborach do Senatu: formatu A4 – na kartę z więcej niż jednym kandydatem formatu A5 – na kartę z jednym kandydatem	
	3. Czy nakładki mają „skrzydełka” podtrzymujące u góry, u dołu i z prawej strony?	
	4. Czy mają ścięty prawy górny róg?	
Formularze protokołu głosowania w obwodzie	1. Czy są dwa rodzaje formularzy protokołu – do Sejmu i do Senatu?	
	2. Czy jest kilka sztuk każdego rodzaju formularza?	
Materiały biurowe	Czy są: poduszka do stempli, długopisy, papier pakowy, sznurek, nawilżacze, taśma klejąca, nożyczki?	



Spis wyborców można odebrać wyłącznie w sobotę (24.10.2015). Jeśli do odbioru innych materiałów doszło wcześniej, spis wyborców przewodniczący komisji odbiera osobno. Przekazanie potwierdza się na piśmie przez sporządzenie osobnego protokołu.

039

Dane uwierzytelniające



Podstawa prawna: ⊕003
Wytyczne PKW, Uchwa-
ła PKW w sprawie ob-
sługi informatycznej.

Służą one uwierzytelnianiu użytkowników w systemie informatycznym pn. ⊕028 Kalkulator wyborczy. Jeśli mamy zapewnioną obsługę informatyczną, ⊕026 przewodniczący oraz ⊕027 zastępca odbierają dane uwierzytelniające w terminie i miejscu uzgodnionym z ⊕007 koordynatorem informatycznym w gminie:

01. po okazaniu dokumentu tożsamości oraz dokumentu potwierdzającego pełnienie funkcji w komisji,
02. za pokwitowaniem.



Dane uwierzytelniające należy zabezpieczyć przed ujawnieniem osobom trzecim. W przypadku ich utraty należy ponownie skontaktować się z koordynatorem informatycznym w gminie.



Po zatwierdzeniu ⊕104 protokołu głosowania w obwodzie przez ⊕009 Okręgową Komisję Wyborczą przewodniczący i zastępca przewodniczącego obwodowej komisji wyborczej mają obowiązek zniszczyć otrzymane dane uwierzytelniające.

25 października
2015 roku

F

Dzień głosowania

Lista zadań obwodowej komisji wyborczej

- 01.** Pierwsze posiedzenie
- 02.** Zebranie organizacyjne
- 03.** Protokolarny odbiór kart wyborczych
- 04.** Kontrola stanu przygotowania lokalu wyborczego
- 05.** Przygotowanie lokalu wyborczego na przyjęcie wyborców
- 06.** Otwarcie lokalu dla wyborców
- 07.** Prowadzenie głosowania
- 08.** Meldunek frekwencyjny
- 09.** Prowadzenie głosowania
- 10.** Zamknięcie lokalu dla wyborców
- 11.** Ustalenie wyników głosowania
- 12.** Sporządzenie protokołów głosowania w obwodzie
- 13.** Wywieszenie protokołów głosowania w obwodzie
- 14.** Przekazanie protokołów do pełnomocnika Okręgowej Komisji Wyborczej
- 15.** Usunięcie ewentualnych błędów i braków w protokołach głosowania
- 16.** Przekazanie materiałów z wyborów w depozyt do urzędu gminy

040

Przygotowanie lokalu na przyjęcie wyborców



Podstawa prawna: art. 42
⊕001 Kodeksu wyborczego, ⊕003 Wytyczne PKW.

W dniu głosowania **w pełnym składzie** spotykamy się o ustalonej podczas ⊕035 zebrania organizacyjnego godzinie, **nie później jednak niż o godzinie 6.00**, by:

01. sprawdzić, czy dostarczono nam wszystkie ⊕038 protokolarnie odebrane karty i materiały wyborcze,
02. sprawdzić, czy dostarczono nam właściwą pieczęć „Obwodowa Komisja Wyborcza nr «właściwy numer komisji» w «właściwa nazwa miejscowości»”,
03. sprawdzić, czy mamy niezbędne do pracy materiały biurowe, jak m.in.:
 - a. poduszka do stempli,
 - b. długopisy,
 - c. papier pakowy,
 - d. sznurek,
 - e. nawilżacze,
 - f. taśma klejąca,
 - g. nożyczki,
04. przeliczyć karty do głosowania, osobno do Sejmu i do Senatu,
05. ustaloną po przeliczeniu liczbę kart wpisać w odpowiednim punkcie ⊕100 projektu protokołu głosowania w obwodzie, osobno w wyborach do Sejmu i w wyborach do Senatu,
06. ⊕041 ostemplować w miarę możliwości wszystkie karty do głosowania,
07. rozłożyć ⊕048 spis wyborców i ⊕053 ⊕054 karty do głosowania

w sposób ułatwiający prowadzenie głosowania,

08. wyłożyć, w dostępnym dla członków miejscu, ⊕043 wykaz niezbędnych telefonów,
09. sprawdzić, czy w ⊕016 lokalu wyborczym są rozwieszona ⊕018 urzędowe obwieszczenia i informacje oraz czy na ścianie wisi godło Rzeczypospolitej Polskiej,
10. sprawdzić, czy w budynku, jego bezpośrednim otoczeniu, lokalu wyborczym, a zwłaszcza ⊕019 miejscu zapewniającym tajność głosowania, nie znajdują się jakiegokolwiek materiały wyborcze naruszające ⊕022 zakaz prowadzenia agitacji wyborczej,
11. sprawdzić, czy urna wyborcza jest pusta, ⊕042 zamknąć urnę i opieczetować ją.



Przygotowania mogą być obserwowane przez ⊕031 mężów zaufania i ⊕033 obserwatorów międzynarodowych. Mężowie zaufania mogą nagrywać te czynności własnymi kamerami lub telefonami, ale tylko do ⊕045 otwarcia lokalu dla wyborców.



Wszystkie czynności muszą zostać wykonane przed ⊕045 otwarciem lokalu dla wyborców, czyli przed godziną 7.00.



Jeśli nie zdążyliśmy ostemplować wszystkich kart do głosowania przed godziną 7.00, powinniśmy dokończyć zaraz po otwarciu lokalu dla wyborców – w miarę możliwości przed rozpoczęciem ⊕051 wydawania kart do głosowania.

kandydatów na posłów. Na karcie tej głosować można tylko na jedną listę, stawiając znak "x" w kratce z lewej strony obok nazwiska jednego z kandydatów z tej listy, przez co wskazuje się jego pierwszeństwo do otrzymania mandatu. Postawienie znaku "x" w kratce obok nazwisk kandydatów z różnych list (na więcej niż jednej kartce karty do głosowania) lub niepostawienie znaku "x" w żadnej kratce powoduje nieważność głosu. Przez znak "x" należy rozumieć dwie przecinające się linie w obrębie kratki.



Miejsce pieczęci na pierwszej stronie karty do głosowania w wyborach do Sejmu

- zgłoszona przez Komitet Wyborczy Mandarynek
10. MANGO Tomasz
zgłoszony przez Komitet Wyborczy Mango
11. MORELA Paweł
zgłoszony przez Komitet Wyborczy Pomarańczy
12. POMARAŃCZA Barbara
zgłoszona przez Komitet Wyborczy Moreli
13. ŚLIWKA Marcin
zgłoszony przez Komitet Wyborczy Wiśni
14. WIŚNIA Krystyna
zgłoszona przez Komitet Wyborczy Śliw

INFORMACJA

Głosować można na jednego kandydata, stawiając znak "x" w kratce z lewej strony obok nazwiska kandydata, na którego wyborca głosuje. Postawienie znaku "x" w więcej niż 1 kratce lub niepostawienie znaku "x" w żadnej kratce powoduje nieważność głosu. Przez znak "x" należy rozumieć dwie przecinające się linie w obrębie kratki.



Miejsce pieczęci na karcie do głosowania w wyborach do Senatu

041

Ostemplowanie kart do głosowania



Podstawa prawna: art. 40 § 4, art. 53g § 1a ↻001 Kodeksu wyborczego, ↻003 Wytyczne PKW.

Podczas ↻040 przygotowania lokalu na przyjęcie wyborców musimy przystawić pieczęć komisji obwodowej na w miarę możliwości wszystkich otrzymanych kartach do głosowania. Przed stemplowaniem sprawdzamy, czy posiadamy właściwą pieczęć. Pieczęć należy przystawić na karcie do głosowania:

- ↻053 w wyborach do Sejmu – na dole pierwszej strony po lewej stronie,
- ↻054 w wyborach do Senatu – na dole karty po lewej stronie.



Jeśli nie zdążyliśmy ostemplować wszystkich kart do głosowania przed godziną 7.00, powinniśmy dokończyć zaraz po otwarciu lokalu dla wyborców – w miarę możliwości przed rozpoczęciem wydawania kart do głosowania.



↻030 Obwodowa komisja wyborcza wyznaczona do głosowania korespondencyjnego opieczętowuje, w urzędzie gminy, karty do głosowania swoją pieczęcią przed dostarczeniem ↻046 wyborcom ↻059 kopert zwrotnych.

042

Zamknięcie urny wyborczej



Podstawa prawna: art. 42 § 1 i 2 ↻001 Kodeksu wyborczego.

Przed ↻045 otwarciem lokalu dla wyborców w pełnym składzie:

- 01.** sprawdzamy, czy urna jest pusta,
- 02.** zamykamy urnę,
- 03.** oklejamy urnę na połączeniach paskami papieru,
- 04.** przystawiamy pieczęć na stykach urny z paskami.



Od opieczętowania aż do zakończenia głosowania urny nie wolno otwierać. Członkowie komisji i mąż zaufania muszą widzieć urnę.

043

Wykaz niezbędnych numerów telefonów



Podstawa prawna: ☎003
Wytuczne PKW.

Przekazany komisji wykaz powinien zawierać dyżurne numery telefonów do:

- właściwej ☎012 delegatury Krajowego Biura Wyborczego,
- ☎009 Okręgowej Komisji Wyborczej,
- działu ewidencji ludności urzędu gminy,
- ☎006 pełnomocnika Okręgowej Komisji Wyborczej w gminie.



W ☎016 lokalu wyborczym powinniśmy mieć zapewniony dostęp do telefonu. Warto również uzupełnić ostatnią stronę okładki poradnika o wykaz numerów telefonów do wszystkich ☎025 członków komisji, co ułatwi kontakt w nagłych sytuacjach.

044

Godziny głosowania



Podstawa prawna: art. 39 § 2
☎001 Kodeksu wyborczego.

Głosowanie odbywa się w niedzielę, w godzinach od 7.00 do 21.00. W tym czasie lokal wyborczy musi być otwarty dla wyborców. Głosowanie odbywa się bez przerwy.

W ☎015 odrębnych obwodach głosowania można zakończyć głosowanie o godz. 18.00 pod warunkiem, że wszyscy ☎046 wyborcy z tego obwodu już zagłosowali.

Rozpocząć głosowanie później można jedynie w obwodach utworzonych w zakładach opieki zdrowotnej i domach pomocy społecznej. Godzinę ustala się z ☎009 Okręgową Komisją Wyborczą i informuje o niej wyborców danego obwodu.



W ☎063 sytuacji nadzwyczajnej możemy zarządzić przerwę w głosowaniu tylko za wiedzą i zgodą Okręgowej Komisji Wyborczej.

045

Otwarcie lokalu dla wyborców



Podstawa prawna: art. 39 § 2, art. 42 § 3 ↻001 Kodeksu wyborczego.

Punktualnie o godz. 7.00 otwieramy

↻016 lokal wyborczy. Oznacza to rozpoczęcie głosowania. Od tego momentu do ↻064 zamknięcia lokalu dla wyborców wykonujemy swoje zadania zgodnie z ↻036 harmonogramem pracy w dniu głosowania w składzie co najmniej 3-osobowym, w tym z udziałem ↻026 przewodniczącego lub jego ↻027 zastępcy.



Trzej członkowie komisji muszą stale być w pomieszczeniu, w którym jest urna. ↻031 Mężowie zaufania, ↻033 obserwatorzy międzynarodowi i ↻034 dziennikarze mogą przebywać w tym czasie w ↻016 lokalu wyborczym.

046

Wyborca



Podstawa prawna: art. 62 ust. 2 Konstytucji RP, art. 10 ↻001 Kodeksu wyborczego.

Wyborca to osoba uprawniona do głosowania, ujęta w ↻048 spisie wyborców w obwodzie, w tym ↻049 dopisana przez obwodową komisję wyborczą.

Wyborcą jest każdy obywatel polski, który najpóźniej w dniu głosowania ukończył 18 lat i nie jest ubezwłasnowolniony, pozbawiony praw publicznych lub praw wyborczych.

047

Wyborca niepełnosprawny



Podstawa prawna: art. 5 pkt 11, art. 53 ↻011 Kodeksu wyborczego.

W rozumieniu przepisów prawa wyborczego wyborca niepełnosprawny, to wyborca o ograniczonej sprawności fizycznej, psychicznej, umysłowej lub w zakresie zmysłów, która utrudnia mu wzięcie udziału w wyborach.

Wyborca niepełnosprawny może:

01. głosować przy użyciu ↻055 nakładki w alfabecie Braille'a,
 - ⚠ **Wydajemy nakładki na prośbę wyborcy niepełnosprawnego. Przypominamy mu, by oddał je po oddaniu głosu.**
02. poprosić członków komisji o informacje, np. o przeczytanie treści obwieszczeń,
03. skorzystać z pomocy innej osoby w trakcie głosowania w ↻016 lokalu wyborczym.
 - ⚠ **Pomocy może udzielić inny wyborca, także osoba niepełnoletnia, np. wnuk lub wnuczka. Pomocy nie mogą udzielić ↻025 członek komisji, ↻031 mąż zaufania, ani ↻033 obserwator międzynarodowy. Pomoc nie może polegać na sugerowaniu, jak zagłosować czy głosowaniu zamiast wyborcy.**

048

Spis wyborców



Podstawa prawna: rozdział 5 działu I ↻001 Kodeksu wyborczego, ↻002 Rozporządzenie w sprawie spisu wyborców.

To wykaz osób uprawnionych do głosowania. Wydajemy karty do głosowania tylko ↻046 wyborcom ujętym w spisie lub ↻049 dopisanym do spisu wyborców przez komisję w dniu głosowania.

Spis wyborców jest nam przekazywany podczas ↻038 protokolarnego odbioru kart i materiałów wyborczych razem z listą wyborców, którzy udzielili pełnomocnictwa do głosowania. Musimy otrzymać również czyste, dodatkowe formularze dla dopisywania wyborców do spisu wyborców.



Nie jesteśmy uprawnieni do dokonywania żadnych zmian w spisie poza przewidzianymi prawem wyborczym przypadkami dopisywania wyborców do spisu.

Obwód głosowania nr 153 w Kortumowie
Wybory do Sejmu i do Senatu Rzeczypospolitej Polskiej
zarządzone na dzień 25 października 2015 roku

SPIS WYBORCÓW

Lp.	Nazwisko i imię (imiona)	Imię ojca	Data urodzenia (rok, miesiąc, dzień) nr PESEL	Adres zamieszkania miejscowość ulica	nr domu nr mieszkania	Potwierdzenie otrzymania kart(-y). Głosowanie w dniu 25.10.2015	Uwagi
1	Adamski Adam	Jan	1980.01.01 80010101234	Kortumowo Bukowa	1/1		
2	Adamska Anna	Wiktor	1982.01.02 82010201234	Kortumowo Bukowa	1/1		
3	Kowalski Jan	Adam	1969.02.03 69020301234	Kortumowo Bukowa	2/1		
4							
5							
6							
7							
8							
9							
10							

049

Dopisywanie wyborców do spisu wyborców



Podstawa prawna: art. 51
 ➔001 Kodeksu wyborczego, ➔003 Wytyczne PKW.

W dniu głosowania dopisujemy wyborcę na dodatkowym (czystym) formularzu spisu i umożliwiamy głosowanie:

01. osobie przedkładającej ➔050 zaświadczenie o prawie do głosowania,
02. osobie nieujętej w spisie na skutek pomyłki (należy sprawdzić to telefonicznie w dziale ewidencji ludności urzędu gminy),
03. osobie, która udokumentuje, że przed dniem głosowania opuściła zakład opieki zdrowotnej, dom pomocy społecznej, zakład karny, areszt śledczy (lub oddział zewnętrzny takiego zakładu lub aresztu), a nie ma jej w spisie wyborców, ponieważ została wcześniej skreślona w związku z umieszczeniem w spisie w wyżej wymienionych jednostkach,
04. obywatelowi polskiemu stale zamieszkującemu za granicą, a głosującemu w kraju na podstawie ważnego polskiego paszportu, jeżeli:
 - a. udokumentuje, że stale zamieszkuje za granicą, np. okaże kartę stałego pobytu lub dokument potwierdzający zatrudnienie albo objęcie ubezpieczeniem społecznym (nie musi przedstawiać tłumaczenia dokumentu),
 - b. nie ma odcisku pieczęci obwodowej komisji wyborczej i daty tego-

rocznych wyborów (25.10.2015) na ostatniej wolnej stronie przeznaczony na adnotacje wizowe,
 – wydając kartę takiemu wyborcy, na opisanej wyżej stronie paszportu przystawiamy swoją pieczęć oraz wpisujemy datę głosowania (25.10.2015).

Obok imienia i nazwiska osoby dopisanej umieszczamy swoją parafę. Po zakończeniu głosowania dodatkowy formularz spisu ➔026 przewodniczący lub ➔027 zastępca przewodniczącego opatruje pieczęcią komisji oraz podpisuje.



W ➔015 odrębnym obwodzie głosowania możemy dopisać do spisu wyborcę, który przybył do jednostki będącej naszą siedzibą w przeddzień wyborów.

050

Zaświadczenie o prawie do głosowania



Podstawa prawna:
 art. 32, art. 52 § 4 ➔001 Kodeksu wyborczego.

Na podstawie zaświadczenia o prawie do głosowania wyborca może głosować w każdym obwodzie głosowania w kraju i za granicą. Wyborcę ➔049 dopisujemy do spisu wyborców na podstawie zaświadczenia o prawie do głosowania. W tym celu:

01. sprawdzamy tożsamość ➔046 wyborcy,
02. odbieramy od wyborcy zaświadczenie,

03. sprawdzamy, czy zaświadczenie jest zgodne ze wzorem i posiada hologram z literami „PLT”,
04. dopisujemy wyborcę na formularzu dodatkowym 048 spisu wyborców,
05. czynimy adnotację „Z” w rubryce „Uwagi” spisu wyborców,
06. dołączamy odebrane zaświadczenie do spisu wyborców,
07. wydajemy wyborcy karty do głosowania,
08. wyborca kwituje odbiór kart do głosowania.



Wyborca może głosować w oparciu o zaświadczenie również w „swoim” obwodzie.

ZAŚWIADCZENIE O PRAWIE DO GŁOSOWANIA

(pieczęć nagłówkowa urzędu gminy) dnia
(miejscowość) (dd/mm/rrrr)

ZAŚWIADCZENIE O PRAWIE DO GŁOSOWANIA NR

Pan/Pani*

- 1) imię (imiona)
- 2) nazwisko
- 3) imię ojca
- 4) nr PESEL
- 5) nr paszportu lub innego dokumentu
stwierdzającego tożsamość**
- 6) adres zamieszkania:
 - a) gmina (miasto, dzielnica)
 - b) miejscowość
 - c) ulica
 - d) nr domu
 - e) nr mieszkania
- 7) obywatelstwo**

jest uprawniony(-na) do głosowania w dniu, w obwodzie miejsca pobytu w wyborach:
Prezydenta Rzeczypospolitej Polskiej w dniu pierwszego głosowania/
Prezydenta Rzeczypospolitej Polskiej w dniu ponownego głosowania/
do Sejmu i Senatu/
do Parlamentu Europejskiego/
uzupełniających do Senatu w okręgu wyborczym nr ... *

↑

(miejsce na hologram)

.....
(podpis, z podaniem imienia,
nazwiska i stanowiska służbowego)

* Niepotrzebne skreślić.
** Wypełnia się w przypadku obywateli Unii Europejskiej niebędących obywatelami polskimi w wyborach do Parlamentu Europejskiego w Rzeczypospolitej Polskiej.

Obwód głosowania nr 153 w Kortumowie
Wybory do Sejmu i do Senatu Rzeczypospolitej Polskiej
zarządzone na dzień 25 października 2015 roku

SPIS WYBORCÓW

Lp.	Nazwisko i imię (imiona)	Imię ojca	Data urodzenia (rok, miesiąc, dzień) nr PESEL	Adres zamieszkania miejsceowość ulica	nr domu nr mieszkania	Potwierdzenie otrzymania kart Głosowanie w 25.10.2015	Uwagi
1	Adamski Adam	Jan	1980.01.01 80010101234	Kortumowo Bukowa	1/1	ikswbpy	Wyborca może podpisać się „do góry nogami”
2	Adamska Anna	Wiktor	1982.01.02 82010201234	Kortumowo Bukowa	1/1	<i>Odмова podpisu</i>	
3	Kowalski Jan	Adam	1969.02.03 69020301234	Kortumowo Bukowa	2/1	Kowalski	Bez Sejmu <i>[Signature]</i>
4							
5							
6							
7							
8							
9							
10							

W takich przypadkach karty lub kartę należy wydać, czyniąc odpowiednią adnotację i ją parafując

051

Wydawanie kart wyborcom



Podstawa prawna: art. 52
 ↻001 Kodeksu wyborczego, ↻003 Wytyczne PKW.

Wydając kartę wyborcy:

01. sprawdzamy tożsamość wyborcy na podstawie ↻052 dokumentu ze zdjęciem, pozwalającego zidentyfikować wyborcę,

02. sprawdzamy, czy wyborca jest ujęty w ↻048 spisie wyborców – ewentualnie, jeśli są do tego podstawy, ↻049 dopisujemy wyborcę do spisu wyborców,

03. wydajemy wyborcy po jednej karcie do głosowania w wyborach do Sejmu i w wyborach do Senatu, zwracając uwagę, czy są one ↻041 osteplowane,

⚠ Nie możemy ponownie wydać karty do głosowania niezależnie od powodu takiej prośby, np. z powodu omyłkowego postawienia ↻082 znaku „x” w kratce obok niechcianego kandydata.

04. wyborca potwierdza fakt otrzymania kart własnoręcznym podpisem w rubryce spisu wyborców „Potwierdzenie otrzymania kart. Głosowanie w dniu 25.10.2015”,

⚠ Wyborca może odmówić przyjęcia ↻053 karty do Sejmu lub ↻054 karty do Senatu. Wtedy w rubryce „Uwagi” wpisujemy adnotację „bez Sejmu” (gdy wyborca nie wziął karty do głosowania

w wyborach do Sejmu) lub „bez Senatu” (gdy wyborca nie wziął karty do głosowania w wyborach do Senatu) i ją parafujemy.

⚠ Wyborca może odmówić złożenia podpisu. Wtedy należy kartę mu wydać, a w rubryce spisu wyborców „Potwierdzenie otrzymania karty. Głosowanie w dniu 25.10.2015” wpisujemy adnotację „Odmowa podpisu” i ją parafujemy.

05. zwracamy uwagę, czy wyborca podpisuje się w „swojej” rubryce – aby mu to ułatwić, możemy postawić w niej „ptaszka”,

⚠ Dla ułatwienia wyborcy mogą podpisywać się na spisie bez jego odwracania, czyli podpis może być złożony „do góry nogami”.

06. na prośbę wyborcy wydajemy mu ↻058 zaświadczenie potwierdzające wzięcie udziału w głosowaniu lub zaświadczenie potwierdzające odmowę wydania kart do głosowania z podaniem przyczyny odmowy.

052

Dokument ze zdjęciem



Podstawa prawna: art. 52 § 1

➔001 Kodeksu wyborczego, ➔003 Wytyczne PKW.

Identyfikujemy wyborcę na podstawie jakiegokolwiek dokumentu umożliwiającego stwierdzenie tożsamości. Może to być dowód osobisty, paszport, prawo jazdy, legitymacja szkolna lub służbowa, itd. Dokument taki musi:

- mieć zdjęcie,
- pozwalać bez wątpliwości rozpoznać wyborcę,
- zawierać jego imię (imiona) i nazwisko.



Obywatel polski głosujący w kraju i stale zamieszkujący za granicą potwierdza swą tożsamość wyłącznie ważnym polskim paszportem.

053

Karta do głosowania w wyborach do Sejmu



Podstawa prawna: art. 40,

art. 224 ➔001 Kodeksu wyborczego, ➔003 Uchwała PKW w sprawie wzorów kart do głosowania.

Karta do głosowania w wyborach do Sejmu jest:

- koloru białego,
- formatu A4 lub B4 (nieco większego od A4),
- broszurą, to znaczy składa się z wielu stron (kartek) zadrukowanych jednostronnie.

Karta do głosowania w wyborach do Sejmu musi zawierać:

- informację o sposobie głosowania,
- odcisk pieczęci obwodowej komisji wyborczej,
- wydrukowany odcisk pieczęci ➔009 Okręgowej Komisji Wyborczej,
- spis treści,
- zarejestrowane w okręgu wyborczym listy kandydatów na posłów,
- ścięty prawy górny róg.

KARTA DO GŁOSOWANIA
w wyborach do Sejmu Rzeczypospolitej Polskiej
w dniu 25 października 2015 roku

INFORMACJA



Niniejsza karta jest wielokartkową kartą do głosowania zawierającą listy kandydatów na posłów. Na karcie tej głosować można tylko na jedną listę, stawiając znak "x" w kratce z lewej strony obok nazwiska jednego z kandydatów z tej listy, przez co wskazuje się jego pierwszeństwo do otrzymania mandatu. Postawienie znaku "x" w kratce obok nazwisk kandydatów z różnych list (na więcej niż jednej kartce karty do głosowania) lub niepostawienie znaku "x" w żadnej kratce powoduje nieważność głosu. Przez znak "x" należy rozumieć dwie przecinające się linie w obrębie kratki.



054

Karta do głosowania w wyborach do Senatu



**Podstawa prawna: art. 40,
art. 267 001 Kodeksu
wyborczego, 003 Uchwa-
ła PKW w sprawie wzorów
kart do głosowania.**

Karta w wyborach do Senatu jest:

- pojedynczą kartką,
- koloru żółtego,
- formatu A4, a w okręgu wyborczym, w którym zarejestrowano tylko jednego kandydata na senatora – formatu A5,
- zadrukowana jednostronnie.

Karta do głosowania w wyborach do Senatu musi zawierać:

- informację o sposobie głosowania,
- odcisk pieczęci obwodowej komisji wyborczej,
- wydrukowany odcisk pieczęci 009 Okręgowej Komisji Wyborczej,
- nazwiska i imiona zarejestrowanych w okręgu wyborczym kandydatów w porządku alfabetycznym,
- ścięty prawy górny róg.



Jeśli w okręgu wyborczym jest tylko jeden kandydat, na karcie umieszczone jest jego nazwisko oraz słowa „TAK” i „NIE” z lewej strony obok 083 kratki na karcie do głosowania.

KARTA DO GŁOSOWANIA
w wyborach do Senatu Rzeczypospolitej Polskiej
w dniu 25 października 2015 roku

KANDYDACI NA SENATORA

01. BRZOSKWINIA Anna
zgłoszona przez Komitet Wyborczy Brzoskwiń
02. CYTRYNA Piotr
zgłoszony przez Komitet Wyborczy Cytryn
03. CZEREŚNIA Jakub
zgłoszony przez Komitet Wyborczy Czereśni
04. FIGA Katarzyna
zgłoszona przez Komitet Wyborczy Granatowców
05. GRANAT Krzysztof
zgłoszony przez Komitet Wyborczy Fig
06. GREJPFRUT Jan
zgłoszony przez Komitet Wyborczy Grejpfrutów
07. GRUSZKA Stanisław
zgłoszony przez Komitet Wyborczy Jabłoni
08. JABŁKO Małgorzata
zgłoszona przez Komitet Wyborczy Grusz
09. MANDARYNKA Agnieszka
zgłoszona przez Komitet Wyborczy Mandarynek
10. MANGO Tomasz
zgłoszony przez Komitet Wyborczy Mango
11. MORELA Paweł
zgłoszony przez Komitet Wyborczy Pomarańczy
12. POMARAŃCZA Barbara
zgłoszona przez Komitet Wyborczy Moreli
13. ŚLIWKA Marcin
zgłoszony przez Komitet Wyborczy Wiśni
14. WIŚNIA Krystyna
zgłoszona przez Komitet Wyborczy Śliw

INFORMACJA

Głosować można na jednego kandydata, stawiając znak "x" w kratce z lewej strony obok nazwiska kandydata, na którego wyborca głosuje. Postawienie znaku "x" w więcej niż 1 kratce lub niepostawienie znaku "x" w żadnej kratce powoduje nieważność głosu. Przez znak "x" należy rozumieć dwie przecinające się linie w obrębie kratki.



055

Nakładka w alfabecie Braille'a



Podstawa prawna: art. 40a

⦿001 Kodeksu wyborczego,

⦿003 Uchwała PKW w sprawie wzorów kart do głosowania.

Nakładka w alfabecie Braille'a służy wyborcom niewidowym i niedowidzącym do samodzielnego oddania głosu. Na prośbę takiego wyborcy wypożyczamy mu nakładkę na kartę do głosowania. Otrzymujemy po jednym egzemplarzu nakładki na ⦿053 kartę do głosowania w wyborach do Sejmu i na każdy rodzaj ⦿054 karty do głosowania w wyborach do Senatu podczas ⦿038 protokolarnego odbioru kart i materiałów wyborczych. Każda nakładka ma ścięty prawy górny róg i jest wykonana z przezroczystego materiału.



Wyborca musi nakładkę zwrócić po zagłosowaniu. Należy uważać, żeby wyborca nie wrzucił nakładki do ⦿020 urny.

Nakładka na kartę do głosowania w wyborach
do Sejmu Rzeczypospolitej Polskiej. Format A4.

(opis jak powyżej alfabetem Braille'a)

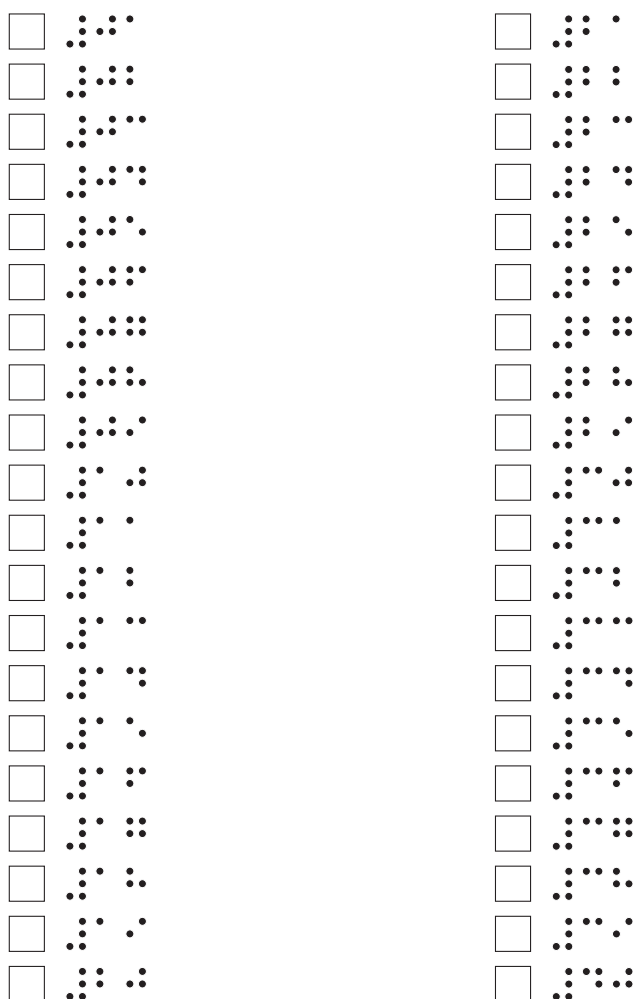

Nakładka na kartę do
głosowania w wyborach
do Sejmu Rzeczypospolitej
Polskiej. Format A4

056

Głosowanie przez pełnomocnika



Podstawa prawna: rozdział 7 działu I →001 Kodeksu wyborczego, →003 Wytyczne PKW.

Jeśli za wyborcę głosuje pełnomocnik:

01. sprawdzamy tożsamość pełnomocnika na podstawie →052 dokumentu ze zdjęciem,
02. sprawdzamy w →048 spisie wyborców, czy wyborca udzielający pełnomocnictwa nie głosował wcześniej osobiście, czy pełnomocnictwo nie wygasło z innej przyczyny lub nie zostało cofnięte,
03. odnotowujemy nazwisko i imię pełnomocnika w spisie wyborców w rubryce „Uwagi” odpowiadającej pozycji, pod którą umieszczono nazwisko wyborcy, wraz z adnotacją „Pełnomocnik”,
04. odbieramy →057 akt pełnomocnictwa i załączamy go do spisu wyborców,
05. wydajemy →053 →054 karty do głosowania,
06. pełnomocnik potwierdza odbiór kart **własnoręcznym, czytelnym podpisem** w rubryce „Potwierdzenie otrzymania kart. Głosowanie w dniu 25.10.2015” spisu wyborców,
07. odnotowujemy fakt głosowania przez pełnomocnika na liście wyborców, którzy udzielili pełnomocnictwa do głosowania w ich imieniu.



Jeśli wyborca udzielający pełnomocnictwa zagłosował wcześniej osobiście, pełnomoc-

nictwo wygasło lub otrzymano oświadczenie o cofnięciu pełnomocnictwa: (1) odnotowujemy w spisie wyborców i na liście wyborców, którzy udzielili pełnomocnictwa odpowiednio, że pełnomocnictwo wygasło lub zostało cofnięte, (2) odbieramy pełnomocnikowi akt pełnomocnictwa, a (3) **pełnomocnikowi nie wydajemy kart do głosowania.**

057

Akt pełnomocnictwa



Podstawa prawna: art. 56 →001 Kodeksu wyborczego, Rozporządzenie w sprawie aktu pełnomocnictwa.

Dokument sporządzony przed upoważnionym przez wójta (burmistrza, prezydenta miasta) urzędnikiem gminy, potwierdzający udzielenie przez wyborcę pełnomocnictwa do głosowania w jego imieniu. Zawiera:

- pieczęć gminy,
- dane wyborcy,
- dane pełnomocnika,
- podpis wyborcy,
- podpis urzędnika gminy, przed którym został sporządzony.



W dniu głosowania odbieramy od pełnomocnika akt pełnomocnictwa przed wydaniem mu karty do głosowania i dołączamy go do →048 spisu wyborców.

058

Zaświadczenie potwierdzające wzięcie udziału w głosowaniu



Podstawa prawna: ☞003
Wytyczne PKW.

Wydajemy je na żądanie wyborcy lub pełnomocnika wyborczego wyborcy. Formularze zaświadczenia zapewnia nam urząd gminy. ☞026 Przewodniczący lub ☞027 zastępca przewodniczącego wpisuje do zaświadczenia:

01. numer komisji,
02. nazwę miejscowości,
03. imię i nazwisko ☞046 wyborcy lub, jeśli głosuje za niego ☞056 pełnomocnik, imię i nazwisko pełnomocnika,
04. jeśli wyborca ☞051 odmówił przyjęcia karty w wyborach do Sejmu, skreśla wyrazy: „w wyborach do Sejmu”,
05. jeśli wyborca ☞051 odmówił przyjęcia karty w wyborach do Senatu, skreśla wyrazy: „i do Senatu Rzeczypospolitej Polskiej”,
06. gdy głosuje pełnomocnik, po słowach „otrzymał/otrzymała” dopisuje wyrazy „jako pełnomocnik wyborcy”,
07. wpisuje miejscowość i datę,
08. pieczętuje i podpisuje je.



Po wydaniu zaświadczenia w rubryce spisu „Uwagi” przy nazwisku wyborcy (nawet gdy głosował pełnomocnik) należy umieścić adnotację „zaświadczenie”.



Na żądanie wyborcy wydajemy również zaświadczenie potwierdzające odmowę wydania kart do głosowania z podaniem przyczyny odmowy (np. gdy wyborca nie jest ujęty w spisie wyborców). Musi być ono opieczątowane i podpisane tak, jak zaświadczenie o wzięciu udziału w głosowaniu.

059

Koperta zwrotna



Podstawa prawna: art. 53g-53i ➔001 Kodeksu wyborczego, ➔003 Uchwała PKW w sprawie wzorów dokumentów w głosowaniu korespondencyjnym, Uchwała PKW w sprawie postępowania z kopertami zwrotnymi.

Jeden z elementów pakietu wyborczego w ramach głosowania korespondencyjnego. To koperta, w której ➔046 wyborca „odsyła” swój głos do ➔030 komisji wyznaczonej do głosowania korespondencyjnego. Musi być zaadresowana do komisji i mieć napis „PRZESYŁKA WYBORCZA”.

W kopercie zwrotnej muszą się znaleźć:

01. ➔060 oświadczenie o osobistym i tajnym oddaniu głosu podpisane przez wyborcę,
02. zaklejona ➔061 koperta na karty do głosowania.

W trakcie głosowania na bieżąco ustalamy na ➔094 arkuszu pomocniczym liczbę:

01. otrzymanych kopert zwrotnych,
02. kopert zwrotnych, w których nie było oświadczenia o osobistym i tajnym oddaniu głosu,
03. kopert zwrotnych, w których oświadczenie o osobistym i tajnym oddaniu głosu nie było podpisane przez wyborcę,
04. kopert zwrotnych, w których nie było koperty na karty do głosowania,
05. kopert zwrotnych, w których znajdo-

wała się niezaklejona koperta na karty do głosowania.



Jeżeli koperta zwrotna kwalifikuje się pod więcej niż jeden punkt, np. w kopercie nie było oświadczenia oraz koperta na karty była niezaklejona, uwzględniamy ją w każdym z tych punktów. Pustych kopert zwrotnych nie bierzemy pod uwagę przy obliczeniach.

Koperty zwrotne, doręczone do obwodowej komisji wyborczej przed zakończeniem głosowania:

01. otwieramy niezwłocznie,
02. sprawdzamy, czy w kopercie zwrotnej znajdują się:
 - a. oświadczenie o osobistym i tajnym oddaniu głosu podpisane przez wyborcę,
 - b. zaklejona koperta na karty do głosowania,
03. jeżeli wszystko się zgadza, to:
 - a. odnotowujemy w rubryce spisu „Uwagi” przy nazwisku wyborcy, że wyborca głosował korespondencyjnie,
 - b. wrzucamy do ➔020 urny wyborczej zaklejoną kopertę na karty do głosowania,
- ⚠ Nie wrzucamy kopert zwrotnych.**
04. dołączamy ➔060 oświadczenie o osobistym i tajnym oddaniu głosu do ➔048 spisu wyborców,
05. pakujemy puste ➔059 koperty zwrotne w pakiet, opisujemy go i odkładamy,
06. pozostawiamy pakiet w dokumentacji,
07. w przypadku, gdy:
 - a. w kopercie zwrotnej nie było oświadczenia o osobistym i tajnym oddaniu głosu,

- b. oświadczenie o osobistym i tajnym oddaniu głosu nie było podpisane przez wyborcę,
- c. w kopercie zwrotnej nie było koperty na karty do głosowania,
- d. koperta na karty do głosowania była niezaklejona,

to:

- a. odkładamy kopertę zwrotną wraz z zawartością, zgodnie z kolejnością naruszeń warunków,
- b. pakujemy koperty wraz z kartami w osobne pakiety, według naruszeń warunków,
- c. opisujemy je i odkładamy,
- d. ustalone dane wpisujemy w odpowiednich punktach projektu protokołu głosowania.

Dostarczone osobiście przez wyborcę koperty zwrotne:

01. otwieramy w obecności wyborcy,

02. sprawdzamy:

- a. na podstawie dokumentu tożsamości wyborcy, czy w kopercie zwrotnej znajduje się podpisane przez tego wyborcę oświadczenie o osobistym i tajnym oddaniu głosu,
- b. czy koperta na karty do głosowania jest zaklejona,

⚠ Jeżli pakiet jest niekompletny, to wzywamy wyborcę do uzupełnienia.

03. po sprawdzeniu:

- a. dołączamy do spisu wyborców oświadczenie o osobistym i tajnym oddaniu głosu,
- b. wrzucamy kopertę na karty do głosowania do urny,
- c. pustą kopertę zwrotną dołączamy do pakietu.

Koperty zwrotne otrzymane po zakończeniu głosowania:

01. liczymy,

02. pakujemy w pakiet,

03. opisujemy pakiet (nazwa i adres komisji obwodowej, siedziba właściwej miejscowo ➔ **012** delegatury Krajowego Biura Wyborczego, liczba kopert zwrotnych),

04. przekazujemy pakiet ➔ **009** Okręgowej Komisji Wyborczej.

Oświadczenie o osobistym i tajnym oddaniu głosu

Ja,*)
(imię – imiona i nazwisko wyborcy)

numer ewidencyjny PESEL*) **)

--	--	--	--	--	--	--	--	--	--	--	--	--	--	--	--	--	--	--	--

oświadczam, że osobiście i w sposób tajny oddałem (-łam) głos w wyborach*)
(nazwa przeprowadzanych wyborów)

zarządzonych na dzień*)
(data wyborów)

.....***)
(miejsowość, data)

.....***)
(podpis wyborcy)

*) Wypełnia urząd gminy lub konsul.

**) W odniesieniu do obywateli Unii Europejskiej niebędących obywatelami polskimi należy wpisać numer paszportu lub innego dokumentu stwierdzającego tożsamość.

***) Jeżeli wyborca nie może lub nie umie złożyć podpisu, oświadczenie podpisuje za niego inna osoba przez niego upoważniona, czyniąc o tym wzmiankę obok podpisu; w takim przypadku osoba upoważniona wpisuje również nazwę miejscowości i datę sporządzenia oświadczenia.

060

Oświadczenie o osobistym i tajnym oddaniu głosu



Podstawa prawna: art. 53g-h
 ➔001 Kodeksu wyborczego,
 ➔003 Uchwała PKW w sprawie wzorów dokumentów w głosowaniu korespondencyjnym, Uchwała PKW w sprawie postępowania z kopertami zwrotnymi.

Jeden z elementów pakietu wyborczego w ramach  głosowania korespondencyjnego. Oświadczenie powinno zawierać imię (imiona), nazwisko oraz numer PESEL ➔046 wyborcy. **Musi być podpisane przez wyborcę.**



Jeżeli wyborca nie może lub nie umie się podpisać, podpis składa za niego upoważniona osoba, czyniąc o tym adnotację.

Postępowanie z oświadczeniami

Po otwarciu ➔059 koperty zwrotnej:

01. sprawdzamy, czy oświadczenie zostało dołączone,
02. sprawdzamy, czy oświadczenie jest podpisane,
03. odnotowujemy w ➔048 spisie wyborców, w rubryce „Uwagi”, że wyborca zagłosował korespondencyjnie,
04. oświadczenie dołączamy do spisu wyborców.

061

Koperta na karty do głosowania



Podstawa prawna: art. 53g-h
 ➔001 Kodeksu wyborczego,
 ➔003 Uchwała PKW w sprawie wzorów dokumentów w głosowaniu korespondencyjnym, Uchwała PKW w sprawie postępowania z kopertami zwrotnymi.

Jeden z elementów pakietu wyborczego w ramach  głosowania korespondencyjnego. Jest wysyłana pocztą, dostarczana przez ➔046 wyborcę do urzędu gminy lub w dniu głosowania pod adres komisji wyborczej wyznaczonej do głosowania korespondencyjnego w ➔059 kopercie zwrotnej. **Koperta musi być zaklejona.** W jednej kopercie znajdują się ➔053 karta do głosowania w wyborach do Sejmu i ➔054 karta do głosowania w wyborach do Senatu. Nie wolno nam otwierać koperty na karty do głosowania przed wrzuceniem jej do ➔020 urny wyborczej.

Po ➔077 otwarciu urny wyborczej:

05. w pierwszej kolejności wyjmujemy z kopert na karty do głosowania karty do głosowania,
06. ustalamy ich liczbę i wpisujemy w odpowiednim punkcie projektu protokołu głosowania,
07. pakujemy koperty w pakiet,
08. opisujemy pakiet („Koperty na karty do głosowania”) i odkładamy go.



➔059 Koperta zwrotna.

062

Monitorowanie liczby wydanych kart



Podstawa prawna: ↪003
Wytyczne PKW.

W trakcie przeprowadzania głosowania należy na bieżąco liczyć liczbę podpisów w ↪048 spisie wyborców potwierdzających otrzymanie karty przez wyborców. Jeśli:

- **liczba ta przekroczy 60%** liczby otrzymanych kart do głosowania, należy o tym fakcie poinformować ↪008 pełnomocnika wójta ds. wyborów,
- **liczba ta przekroczy 80%** liczby otrzymanych kart, należy poprosić ↪009 Okręgową Komisję Wyborczą o dostarczenie kart z rezerwy.

063

Sytuacja nadzwyczajna



Podstawa prawna: art. 47
↪001 Kodeksu wyborczego.

Co do zasady głosowania nie wolno przerywać, chyba że zaszły **nadzwyczajne okoliczności realnie uniemożliwiające jego prowadzenie**, jak np. zgon wyborcy w lokalu wyborczym czy katastrofa budowlana.

W sytuacjach nadzwyczajnych:

01. uzyskujemy zgodę ↪009 Okręgowej Komisji Wyborczej na przerwanie gło-

sowania,

02. bezzwłocznie podejmujemy i podajemy do wiadomości publicznej naszą uchwałę o przerwaniu głosowania,
03. przekazujemy powyższą uchwałę wójtowi (burmistrzowi, prezydentowi miasta), a w praktyce ↪008 pełnomocnikowi wójta ds. wyborów, oraz Okręgowej Komisji Wyborczej,
04. zaklejamy i opieczętowujemy otwór ↪020 urny wyborczej,
05. zabezpieczamy (w formie zaklejonych i opieczętowanych pakietów) ↪048 spis wyborców i niewykorzystane (wcześniej policzone) karty do głosowania,
06. urnę wyborczą oraz pakiety z punktu 05 przekazujemy ↪026 przewodniczącemu obwodowej komisji wyborczej,
07. sporządzamy protokół z czynności opisanych w punktach 04-06 z podaniem liczby niewykorzystanych kart do głosowania, liczby osób uprawnionych do głosowania i liczby kart wydanych,
08. zamykamy lokal i opieczętowujemy wejście,
09. pieczęć komisji przekazujemy ↪027 zastępcy przewodniczącego lub innemu członkowi komisji,
10. czekamy na przedstawicieli wójta (burmistrza, prezydenta miasta), którzy zapewnią ochronę lokalu podczas przerwy w głosowaniu.

Wznowienie głosowania wymaga protokolarnego sprawdzenia, czy pieczęcie na urnie i pakietach z materiałami wyborczymi nie zostały naruszone. W razie naruszenia pieczęci lub braku pakietów albo dokumentów:

01. opisujemy to w ↪104 protokole głosowania,

- 02.** zawiadamiamy Okręgową Komisję Wyborczą oraz wójta (burmistrza, prezydenta miasta), a w praktyce **☞008** pełnomocnika wójta ds. wyborów.
- 03.** wykonujemy czynności wskazane przez Okręgową Komisję Wyborczą.



W razie przerwy w głosowaniu może się ono zakończyć później niż o godzinie 21.00.

064

Zamknięcie lokalu dla wyborców



Podstawa prawna: art. 39 § 4, art. 69 § 3a, art. 70 § 1
☞001 Kodeksu wyborczego, **☞003** Wytyczne PKW.

Zamykamy **☞016** lokal wyborczy po zarządzeniu przez **☞026** przewodniczącego obwodowej komisji wyborczej zakończenia głosowania – **o godzinie 21.00.**

Po zamknięciu lokalu:

- 01.** umożliwiamy zagłosowanie **☞046** wyborcom, którzy przyszli do niego przed zamknięciem,
- 02.** czekamy aż wszyscy wyborcy opuszczą lokal,
- 03.** przewodniczący komisji zabezpieczuje otwór **☞020** urny wyborczej, zaklejając go paskiem papieru,
- 04.** pasek opieczętowujemy na łączeniach z urną,
- 05.** **☞025** członkowie komisji składają swoje podpisy na pasku,
- 06.** przystępujemy do ustalenia wyników głosowania w obwodzie.



Od momentu zamknięcia lokalu wyborczego wszystkie swoje czynności wykonujemy w możliwie pełnym składzie i kolegialnie!

Po zamknięciu w lokalu wyborczym mogą przebywać dodatkowo tylko **☞031** mężowie zaufania i **☞033** obserwatorzy międzynarodowi. Nie mogą oni jednak ani pomagać, ani przeszkadzać w naszej pracy. Mężowie zaufania mogą nagrywać własnymi urządzeniami – telefonami lub kamerami – nasze prace od zamknięcia lokalu dla wyborców do podpisania protokołu głosowania.



W ☞015 odrębnych obwodach głosowania można zarządzić wcześniejsze zakończenie głosowania, nie wcześniej niż o godzinie 18.00 i pod warunkiem, że wszyscy wyborcy ujęci w spisie oddali swój głos.



W ☞063 sytuacji nadzwyczajnej, ze względu na przerwę w głosowaniu, może się ono zakończyć później.

12.00
17.00

G

**Meldunek
o frekwencji
wyborczej**

065

Godzina sprawozdawcza



Podstawa prawna: ↻003
Uchwała PKW w sprawie
„meldunku frekwencyjnego”.

To godziny, dla których ustalamy dane o ↻066 liczbie osób uprawnionych do głosowania i ↻067 liczbie wyborców, którym wydano karty do głosowania. Dane te są następnie ↻068 przekazywane w meldunku o frekwencji wyborczej.

W wyborach do Sejmu i Senatu są to godziny: **12.00 i 17.00.**

066

Liczba osób uprawnionych do głosowania



Podstawa prawna: art. 26, art. 51 ↻001 Kodeksu wyborczego, ↻003 Wytyczne PKW.

To liczba wyborców ujętych w ↻048 spisie wyborców. Obliczamy ją następująco: liczba pozycji w spisie wyborców MINUS osoby wykreślone przez ewidencję ludności urzędu gminy PLUS osoby ↻049 dopisane do spisu wyborców przez komisję.

Liczbę podajemy ↻068 przekazując meldunek o frekwencji wyborczej oraz spo-

ządzając ↻100 projekt protokołu głosowania w obwodzie (należy ją wpisać w odpowiednim punkcie protokołu).



Liczba uprawnionych do głosowania w wyborach do Sejmu jest zawsze równa liczbie uprawnionych do głosowania w wyborach do Senatu.

067

Liczba wyborców, którym wydano karty do głosowania



Podstawa prawna: art. 70 § 2, art. 228 § 1 ↻001 Kodeksu wyborczego, ↻003 Wytyczne PKW.

Na potrzeby ↻068 przekazywania meldunku o frekwencji wyborczej liczba wyborców, którym wydano karty do głosowania, jest sumą:

01. liczby podpisów wyborców potwierdzających otrzymanie karty do głosowania,
02. liczby adnotacji „Odmowa podpisu” w rubryce „Uwagi” ↻048 spisu wyborców oraz
03. liczby adnotacji o wysłaniu do wyborcy pakietu wyborczego.



Ustalamy dane dla wyborców do Sejmu.

Na potrzeby ustalania wyników głosowania w obwodzie liczba wyborców, którym wydano karty do głosowania, jest sumą:

- 01.** liczby podpisów wyborców potwierdzających otrzymanie karty do głosowania oraz
- 02.** liczby adnotacji „Odmowa podpisu” w rubryce „Uwagi” spisu wyborców.



Ustalając liczbę podpisów należy również pamiętać o wyborcach dopisanych na formularzu dodatkowym (czystym) spisu wyborców.



Liczby wyborców, którym wydano karty do głosowania, mogą się różnić w wyborach do Sejmu i w wyborach do Senatu. Należy ustalać je osobno, zwracając uwagę na adnotacje „bez Sejmu” i „bez Senatu” w spisie, wpisane podczas 051 wydawania kart wyborcom.

068

Przekazywanie meldunku o frekwencji wyborczej



Podstawa prawna: art. 80
 001 Kodeksu wyborczego,
 003 Uchwała PKW w sprawie „meldunku frekwencyjnego”.

W trakcie głosowania przekazujemy PKW dwukrotnie dane o 066 liczbie osób uprawnionych do głosowania oraz o 067 liczbie wyborców, którym wydano karty do głosowania. W tym celu:

- 01.** ustalamy **według stanu na 065 godzinę sprawozdawczą:**
 - a. 066 liczbę osób uprawnionych do głosowania,
 - b. 067 liczbę wyborców, którym wydano karty do głosowania,
- 02.** wprowadzamy dane do systemu informatycznego za pośrednictwem 029 operatora kalkulatora wyborczego,
- 03.** w przypadku braku możliwości wprowadzenia danych do systemu informatycznego dane te przekazujemy telefonicznie 006 pełnomocnikowi Okręgowej Komisji Wyborczej w gminie,
- 04.** dane przekazujemy najpóźniej pół godziny po 065 godzinie sprawozdawczej.



Ustalamy dane dla wyborców do Sejmu.

H

**Ustalanie
wyników
głosowania
w obwodzie**

069

Karta porzucona przez wyborcę



Podstawa prawna: ↻003
Wytyczne PKW.

To karta do głosowania niewrzucona do ↻020 urny wyborczej i pozostawiona przez ↻046 wyborcę w ↻016 lokalu wyborczym. Może się zdarzyć na przykład, że wyborca przez przypadek pozostawi w ↻019 miejscu zapewniającym tajność głosowania taką wypełnioną – lub nie – kartę. Jeśli zauważymy, że wyborca (wyborcy) zostawił (zostawili) kartę lub karty do głosowania w lokalu, to:

01. takie karty pakujemy do koperty,
02. kopertę opieczetowujemy i opisujemy: „Karty pozostawione przez wyborcę w lokalu wyborczym «wpisujemy liczbę kart»”,
03. kart tych nie bierzemy pod uwagę przy ustaleniu wyniku głosowania w obwodzie.



Pozostawienie karty do głosowania przez wyborcę spowoduje różnicę między ↻074 liczbą wyborców, którym wydano karty do głosowania, a ↻080 liczbą kart wyjętych z urny. Musimy opisać fakt pozostawienia karty w ↻104 protokole głosowania w obwodzie.

070

Rozliczenie kart do głosowania



Podstawa prawna: art. 70 § 2
↻001 Kodeksu wyborczego, ↻003 Wytyczne PKW.

Dokonywane jest osobno dla wyborów do Sejmu i dla wyborów do Senatu.

W celu dokonania rozliczenia kart:

01. liczymy ↻071 niewykorzystane karty do głosowania,
 02. ustaloną liczbę wpisujemy w odpowiednim punkcie projektu protokołu głosowania w obwodzie,
 03. pakujemy karty w ↻099 pakiety,
 04. ustalamy ↻066 liczbę osób uprawnionych do głosowania i wpisujemy ją w odpowiednim punkcie projektu protokołu głosowania – by ją ustalić:
 - a. liczymy liczbę pozycji w ↻048 spisie wyborców,
 - b. od wyniku z podpunktu a odejmujemy osoby wykreślone przez ewidencję ludności urzędu gminy,
 - c. do wyniku z podpunktu a dodajemy osoby ↻049 dopisane do spisu wyborców przez komisję w dniu głosowania,
- ⚠ Liczba uprawnionych do głosowania w wyborach do Sejmu jest zawsze równa liczbie uprawnionych do głosowania w wyborach do Senatu.**
05. ustalamy ↻074 liczbę wyborców, którym wydano karty do głosowania,
- ⚠ Liczby wyborców, którym wydano karty do głosowania, mogą się różnić w wyborach do**

Sejmu i w wyborach do Senatu. Należy ustalać je osobno.

- 06.** w wyborach do Sejmu:
- 06.a. dodajemy liczbę podpisów wyborców potwierdzających otrzymanie karty do głosowania i liczbę adnotacji „Odmowa podpisu” w rubryce „Uwagi” spisu wyborców,
 - 06.b. odejmujemy liczbę adnotacji „bez Sejmu” w rubryce „Uwagi”,
- 07.** w wyborach do Senatu:
- 07.a. dodajemy liczbę podpisów wyborców potwierdzających otrzymanie karty do głosowania i liczbę adnotacji „Odmowa podpisu” w rubryce „Uwagi” spisu wyborców,
 - 07.b. odejmujemy liczbę adnotacji „bez Senatu” w rubryce „Uwagi”,
- 08.** ustalone liczby wpisujemy w odpowiednim punkcie projektu protokołu,
- ⚠ Liczba wyborców, którym wydano karty do głosowania nie może być większa od 066 liczby osób uprawnionych do głosowania.**
- 09.** sprawdzamy, czy liczba kart niewykorzystanych PLUS liczba wyborców, którym wydano karty do głosowania (kart wykorzystanych), JEST RÓWNA liczbie kart otrzymanych przez komisję.
- ⚠ Jeśli liczby się nie sumują, przyczynę różnicy opisujemy w protokole głosowania.**

071

Niewykorzystane karty do głosowania



Podstawa prawna: art. 70 § 3
001 Kodeksu wyborczego, 003 Wytoczne PKW.

Są to karty, które nie zostały 070 wydane wyborcom w trakcie głosowania. Po zamknięciu lokalu wyborczego w pierwszej kolejności:

01. ustalamy liczbę kart niewykorzystanych,
02. wpisujemy ją w odpowiednim punkcie 100 projektu protokołu głosowania, a później w 104 protokole głosowania,
03. pakujemy niewykorzystane karty,
04. opieczetowujemy przygotowane pakiety, przystawiając pieczęć na łączeniach papieru pakowego,
05. opisujemy pakiety w następujący sposób:
 - 05.a. „Karty niewykorzystane w wyborach do Sejmu RP «wpisujemy liczbę kart»”,
 - 05.b. „Karty niewykorzystane w wyborach do Senatu RP «wpisujemy liczbę kart»”.



Suma liczby kart niewykorzystanych i 074 liczby wyborców, którym wydano karty do głosowania (kart wykorzystanych), powinna być równa liczbie kart otrzymanych przez komisję. Jeśli tak nie jest, to przypuszczalną przyczynę opisujemy w protokole głosowania (070 rozliczenie kart do głosowania).



Karty do głosowania w wyborach do Sejmu i karty do głosowania w wyborach do Senatu liczymy i pakujemy osobno.

072

Wykorzystane karty do głosowania

To karty, które zostały **⊕070** wydane wyborcom podczas głosowania.



⊕067 Liczba wyborców, którym wydano karty.

073

Liczba osób uprawnionych do głosowania **⊕066**

074

Liczba wyborców, którym wydano karty do głosowania



Podstawa prawna: art. 70 § 2, art. 228 § 1 ⊕001
Kodeksu wyborczego,
⊕003 Wytyczne PKW.

Na potrzeby ustalenia wyników głosowania w obwodzie liczba ta jest sumą:

- 01.** liczby podpisów wyborców potwierdzających otrzymanie karty do głosowania oraz
- 02.** liczby adnotacji „Odmowa podpisu” w rubryce „Uwagi” spisu wyborców.



Ustalając liczbę podpisów, należy również pamiętać o wyborcach dopisanych na formularzu dodatkowym (czystym) spisu wyborców.



Liczby wyborców, którym wydano karty do głosowania, mogą się różnić w wyborach do Sejmu i w wyborach do Senatu. Należy ustalać je osobno, zwracając uwagę na adnotacje „bez Sejmu” i „bez Senatu” w spisie, wpisane podczas ⊕051 wydawania kart wyborcom.

075

Liczba wyborców głosujących przez pełnomocnika



Podstawa prawna: 003
Wytyczne PKW.

To liczba 056 pełnomocników wyborczych, którzy zagłosowali w imieniu 046 wyborców. By ją ustalić, liczymy:

01. adnotacje „Pełnomocnik” w rubryce „Uwagi” 048 spisu wyborców,
02. liczbę 057 aktów pełnomocnictwa dołączonych do spisu i odejmujemy od niej te, które wygasły lub zostały cofnięte.

Liczby z punktów 01 i 02 muszą być równe.



Liczba wyborców głosujących przez pełnomocnika nie może być większa niż liczba nazwisk ujętych na liście wyborców, którzy udzielili pełnomocnictwa do głosowania.

076

Liczba wyborców głosujących na podstawie zaświadczenia o prawie do głosowania



Podstawa prawna: 003
Wytyczne PKW.

To liczba 049 wyborców dopisanych przez obwodową komisję wyborczą do 048 spisu wyborców na podstawie 050 zaświadczenia o prawie do głosowania.

Ustalamy ją na podstawie liczby zaświadczeń dołączonych do spisu wyborców. Musi się zgadzać z liczbą osób dopisanych do spisu na tej podstawie (liczbą adnotacji „Z” w rubryce „Uwagi” spisu wyborców).

Podajemy ją w odpowiednim punkcie 104 protokołu głosowania w obwodzie.

077

Otwarcie urny



Podstawa prawna: art. 71 § 1
 ↪001 Kodeksu wyborczego,
 ↪003 Wytyczne PKW.

Po ↪070 rozliczeniu kart do głosowania i spakowaniu ↪071 kart niewykorzystanych:

01. sprawdzamy, czy żadna z pieczęci na urnie nie została naruszona,
02. przewodniczący otwiera ↪020 urnę wyborczą,
03. ostrożnie wysypujemy zawartość urny,
04. oddzielamy od kart inne ↪078 przedmioty,
05. przeglądamy ↪080 karty i segregujemy je na trzy kupki:
 - a. ↪079 karty przedarte całkowicie,
 - b. karty w wyborach do Sejmu,
 - c. karty w wyborach do Senatu.

Komisja wyznaczona do ✉ głosowania korespondencyjnego po otwarciu urny najpierw zajmuje się ↪061 kopertami na karty do głosowania:

01. wydzielamy je, otwieramy, wyjmujemy z nich karty do głosowania i liczymy je,
02. liczbę z punktu 01 porównujemy z liczbą wyborców, którzy ✉ zagłosowali korespondencyjnie (ustaloną w oparciu o adnotacje o głosowaniu korespondencyjnym w rubryce „Uwagi” ↪048 spisu wyborców),
03. puste koperty na karty pakujemy, opisujemy i odkładamy.



Liczba kart do głosowania w wyborach do Sejmu wyjętych z kopert na karty powinna być równa liczbie wyborców, którzy ✉ zagłosowali korespondencyjnie, a także liczbie kart do głosowania w wyborach do Senatu wyjętych z kopert na karty. Jeśli te liczby się różnią, sytuację należy opisać w odpowiednim punkcie ↪104 protokołu głosowania.

078

Przedmioty wyjęte z urny



Podstawa prawna: ↪003
 Wytyczne PKW.

Może się zdarzyć, że wyborca oprócz karty do głosowania lub zamiast niej wrzucił do urny inny przedmiot, np. długopis czy nakładkę w alfabecie Braille'a.

Po wyjęciu (wysypaniu) kart z urny:

01. sprawdzamy, czy były w niej inne przedmioty,
02. oddzielamy je od kart,
03. opisujemy sytuację w odpowiednim punkcie ↪104 protokołu głosowania w obwodzie.

079

Karty przedarte całkowicie



Podstawa prawna: art. 71 § 2
 ↻001 Kodeksu wyborczego, ↻003 Wytyczne PKW.

To karty przedarte całkowicie na dwie lub więcej części. Po ↻077 otwarciu urny wyborczej, przejrzeniu wszystkich ↻053 ↻054 kart do głosowania, należy wydzielić z nich karty całkowicie przedarte. Jeśli z ↻053 karty do głosowania w wyborach do Sejmu wyrwano stronę bądź jej część, to jest to karta całkowicie przedarta. Karty przedarte:

01. pakujemy w pakiet,
02. pieczętujemy na łączeniach papieru pakowego,
03. opisujemy „Karty całkowicie przedarte <<wpisujemy liczbę kart>>”.



Kart przedartych nie bierzemy pod uwagę w obliczeniach.

080

Karty wyjęte z urny



Podstawa prawna: ↻003
 Wytyczne PKW.

Karty wyjęte z urny muszą być kartami całymi, tzn. nieprzedartymi na dwie lub więcej części.

Postępowanie przy rozliczeniu kart:

04. po ↻077 otwarciu urny wyjmuje-

my (wyspujemy) karty tak, by ich nie uszkodzić,

05. wydzielamy, a następnie liczymy osobno ↻053 karty w wyborach do Sejmu i ↻054 karty w wyborach do Senatu,
06. oddzielamy i osobno liczymy ↻081 karty nieważne w wyborach do Sejmu i w wyborach do Senatu, pakujemy je w osobne pakiety,
07. przystępujemy do ustalania wyników głosowania w obwodzie.



Liczba kart wyjętych z urny powinna być RÓWNA sumie liczby kart nieważnych i kart ważnych. Liczba kart wyjętych z urny powinna być także RÓWNA liczbie ↻070 kart wydanych wyborcom.

Jeżeli tak nie jest, koniecznie opisujemy przyczynę tego stanu w odpowiednim punkcie protokołu. Taką przyczyną może być np. niewrzucenie przez wyborcę karty do urny czy wrzucenie karty całkowicie przedartej (gdy więcej jest kart wydanych niż wyjętych) lub omyłkowe wydanie wyborcy więcej niż jednej karty (gdy mniej jest kart wydanych niż wyjętych).



W ↻030 komisjach wyznaczonych do głosowania korespondencyjnego liczba kart wyjętych z urny PONIŻSZA O liczbę kart wyjętych z ↻061 kopert na karty do głosowania powinna być RÓWNA liczbie kart wydanych wyborcom.

Jeżeli tak nie jest, koniecznie opisujemy przyczynę tego stanu w odpowiednim punkcie protokołu.



↻077 Otwarcie urny.

081

Karty nieważne



Podstawa prawna: art. 73
 ↻001 Kodeksu wyborczego, ↻003 Wytyczne PKW.

Karty nieważne to:

- karty nieostemplowane pieczęcią obwodowej komisji wyborczej,
- karty inne niż urzędowo ustalone.



Nie należy mylić kart nieważnych z ↻089 ↻090 głosami nieważnymi, a także z ↻079 kartami przedartymi.

Aby uniknąć kart nieważnych:

01. starannie ↻041 ostemplujemy karty do głosowania przed ↻045 otwarciem lokalu dla wyborców,
02. wydając wyborcy karty do głosowania sprawdzamy, czy na pewno są one ostemplowane.

Postępowanie komisji po wyjęciu kart nieważnych z urny:

01. karty nieważne wydzielamy spośród ↻080 kart wyjętych z urny,
02. liczymy karty nieważne oddzielnie w wyborach do Sejmu i do Senatu,
03. wpisujemy ich liczbę w odpowiednim punkcie ↻100 projektu protokołu głosowania,

⚠ Jeśli liczba kart nieważnych WYNOSI ZERO, to w odpowiednim punkcie protokołu wpisujemy wyrazy „brak uwag”. Jeśli JEST WIĘKSZA NIŻ ZERO, to w odpowiednim punkcie protokołu podajemy przyczynę tej sytuacji.

04. karty nieważne pakujemy w pakiety – osobno w wyborach do Sejmu i osobno w wyborach do Senatu,

05. pieczętujemy pakiety na łączeniach,

06. opisujemy je odpowiednio: „Karty nieważne w wyborach do Sejmu «wpisujemy liczbę kart»”, „Karty nieważne w wyborach do Senatu «wpisujemy liczbę kart»”.

⚠ Suma kart nieważnych i kart ważnych musi być równa liczbie kart wyjętych z urny. Jeśli tak nie jest, przyczynę opisujemy w odpowiednim punkcie protokołu.

082

Znak „x”



Podstawa prawna: art. 227, art. 268 ↻001 Kodeksu wyborczego, ↻003 Wytyczne PKW.

To dwie linie przecinające się pod dowolnym kątem w obrębie ↻083 kratki na karcie do głosowania (znak „+” także jest znakiem „x”).

Znak „x” musi być postawiony w kratce na karcie do głosowania, aby głos był ważny. Punkt przecięcia linii musi znajdować się w obrębie kratki. Ustalenie, czy znak „x” postawiony jest w kratce, czy poza nią, należy do komisji.

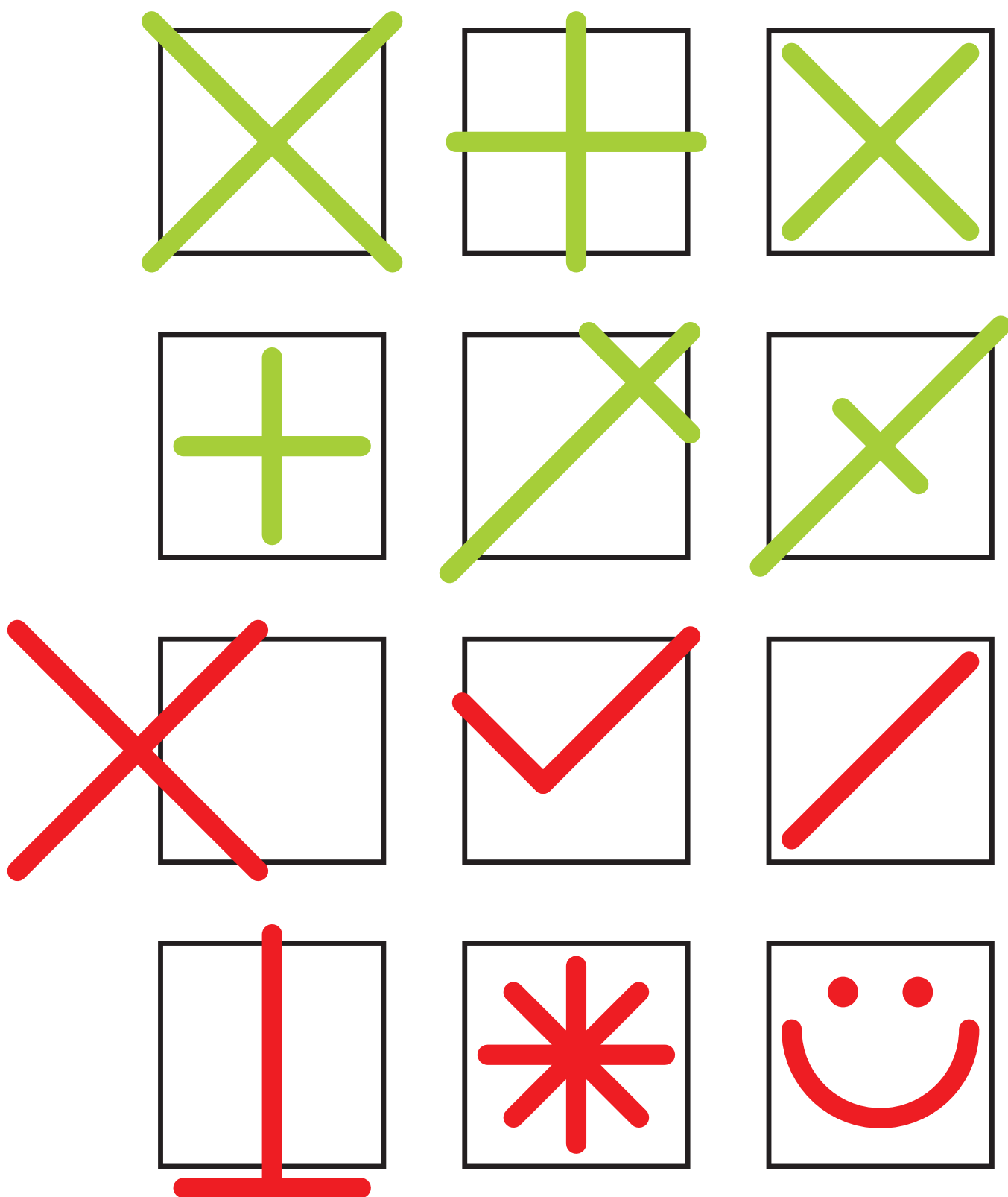

083

Kratka na karcie do głosowania



Podstawa prawna: art. 40 § 3, art. 227 § 1, art. 268
Ⓢ001 Kodeksu wyborczego.

Miejsce na karcie do głosowania, w którym stawia się Ⓢ082 znak „x”. Kratki umieszczone są z lewej strony obok nazwisk kandydatów (jedno nazwisko – jedna kratka).



Gdy w okręgu wyborczym do Senatu zarejestrowany jest tylko jeden kandydat, na Ⓢ054 karcie do głosowania przy jego nazwisku umieszczone są dwie kratki. Jedna obok słowa „TAK”, druga obok słowa „NIE”.

084

Dopiski na karcie do głosowania



Podstawa prawna: art. 41
Ⓢ001 Kodeksu wyborczego.

To umieszczone przez wyborcę poza Ⓢ083 kratką na karcie do głosowania dodatkowe nazwiska kandydatów, nazwy, numery list, rysunki, komentarze, przekreślenia itp.



Dopiski poza kratką na karcie do głosowania nie czynią głosu nieważnym.

085

Zamazanie kratki



Podstawa prawna: Ⓢ003
Wytyczne PKW.

Naniesienie przez wyborcę w Ⓢ083 kratce na karcie do głosowania znaku innego, niż Ⓢ082 znak „x”. Zamazanie kratki zawsze powoduje Ⓢ089 Ⓢ090 nieważność głosu.

Zamazaniem kratki jest w szczególności:

- inny niż „x” znak graficzny, np. linia, kropka, zygzak, „ptaszek”,
- przekreślenie znaku „x” w kratce,
- pokolorowanie kratki.



Ⓢ089 Warunki ważności głosu w wyborach do Sejmu, Ⓢ090 Warunki ważności głosu w wyborach do Senatu.

086

Głos pusty



Podstawa prawna: art. 227 § 2, art. 269 § 1 Ⓢ001
Kodeksu wyborczego,
Ⓢ003 Wytyczne PKW.

To niewypełniona przez Ⓢ046 wyborcę pusta karta do głosowania bez wskazania na kogo głosu. Głos pusty jest Ⓢ089 Ⓢ090 głosem nieważnym.

087

Skreślenie kandydata



Podstawa prawna: art. 222 § 1-3, art. 225 →001 Kodeksu wyborczego.

Jeżeli zarejestrowany kandydat zmarł, utracił prawo wybieralności lub wycofał zgodę na kandydowanie, →009 Okręgowa Komisja Wyborcza musi go skreślić i poinformować o tym fakcie obwodowe komisje wyborcze. W takiej sytuacji nie drukuje się nowych kart do głosowania. Dlatego:

01. informację o skreśleniu umieszczamy w →016 lokalu wyborczym obok obwieszczenia o zarejestrowanych kandydatach,

02. ustnie informujemy o tym fakcie każdego głosującego.



Nie możemy dokonywać żadnych skreśleń ani adnotacji na kartach do głosowania.



Nazwisko skreślonego kandydata jest umieszczone w →104 protokole głosowania w obwodzie. W rubrykach na liczbę głosów oddanych na niego wpisujemy adnotację „skreślony”.



→089 Warunki ważności głosu w wyborach do Sejmu, →090 Warunki ważności głosu w wyborach do Senatu.

088

Unieważnienie rejestracji listy kandydatów



Podstawa prawna: art. 222 § 3-4 →001 Kodeksu wyborczego.

Na skutek rozwiązania komitetu wyborczego, lub gdy na liście kandydatów zostanie mniej osób (wskutek →087 skreśleń) niż liczba wybieranych posłów, →009 Okręgowa Komisja Wyborcza unieważnia rejestrację listy i informuje o tym fakcie obwodowe komisje wyborcze. Nie drukuje się wówczas nowych kart do głosowania. Dlatego:

01. informację o unieważnieniu rejestracji listy umieszczamy w →016 lokalu wyborczym obok obwieszczenia o zarejestrowanych kandydatach,

02. ustnie informujemy o tym fakcie każdego głosującego.



Nie możemy dokonywać żadnych skreśleń ani adnotacji na kartach do głosowania.



Lista, której rejestrację unieważniono, jest umieszczona w protokole głosowania. Wpisujemy wtedy wyraźną adnotację „unieważniona” w rubryce na łączną liczbę głosów oddanych na tę listę.



→089 Warunki ważności głosu w wyborach do Sejmu, →090 Warunki ważności głosu w wyborach do Senatu.

Lista nr 100
Komitet Wyborczy Partia Drzew i Krzewów

KANDYDACI NA POSŁÓW

- | | | | |
|------------------------------|--------------------|---|---------------------|
| 01. <input type="checkbox"/> | DĄB Piotr | 21. <input type="checkbox"/> | CZEREMCHA Teresa |
| 02. <input type="checkbox"/> | BUK Anna | 22. <input type="checkbox"/> | CZEREŚNIA Magdalena |
| 03. <input type="checkbox"/> | KLON Krzysztof | 23. <input type="checkbox"/> | JABŁOŃ Janina |
| 04. <input type="checkbox"/> | WIERZBA Maria | 24. <input type="checkbox"/> | WIĄZ Grzegorz |
| 05. <input type="checkbox"/> | TOPOLA Katarzyna | 25. <input type="checkbox"/> | OŚNIEŻA Danuta |
| 06. <input type="checkbox"/> | JESION Andrzej | 26. <input type="checkbox"/> | KALINA Józef |
| 07. <input type="checkbox"/> | BRZOZA Małgorzata | 27. <input type="checkbox"/> | GRUSZA Joanna |
| 08. <input type="checkbox"/> | CIS Jan | 28. <input type="checkbox"/> | JARZĄB Łukasz |
| 09. <input type="checkbox"/> | JODŁA Agnieszka | 29. <input type="checkbox"/> | BEZ Adam |
| 10. <input type="checkbox"/> | GRAB Stanisław | 30. <input type="checkbox"/> | WIŚNIA Monika |
| 11. <input type="checkbox"/> | OLSZA Krystyna | 31. <input type="checkbox"/> | JEŻYNA Zbigniew |
| 12. <input type="checkbox"/> | LESZCZYNA Tomasz | 32. <input type="checkbox"/> | AGREST Jerzy |
| 13. <input type="checkbox"/> | KASZTAN Paweł | 33. <input type="checkbox"/> | GŁÓG Tadeusz |
| 14. <input type="checkbox"/> | KRUSZYNA Barbara | 34. <input type="checkbox"/> | BLUSZCZ Mateusz |
| 15. <input type="checkbox"/> | MODRZEW Marcin | 35. <input type="checkbox"/> | PORZECZKA Danuta |
| 16. <input type="checkbox"/> | SOSNA Ewa | 36. <input type="checkbox"/> | DEREŃ Jadwiga |
| 17. <input type="checkbox"/> | ŚWIERK Michał | 37. <input type="checkbox"/> | WAWRZYN Dariusz |
| 18. <input type="checkbox"/> | LIPA Elżbieta | 38. <input type="checkbox"/> | MAGNOLIA Aleksandra |
| 19. <input type="checkbox"/> | JAŁOWIEC Marek | 39. <input type="checkbox"/> | JARZĄB Mariusz |
| 20. <input type="checkbox"/> | KOSODRZEWINA Zofia | 40. <input checked="" type="checkbox"/> | ŁUBIN Dionizy |

 **Przykład głosu ważnego w wyborach do Sejmu: znak „x” postawiony w kratce obok jednego kandydata z jednej listy**

089

Warunki ważności głosu w wyborach do Sejmu



Podstawa prawna: art. 227
Ⓢ001 **Kodeksu wyborczego**, Ⓢ003 **Wytyczne PKW.**

Co do zasady wyborca, by oddać głos ważny, stawia Ⓢ082 znak „x” w kratce obok nazwiska jednego kandydata z jednej listy kandydatów.

Głos w wyborach do Sejmu jest ważny, jeśli:

- „x” został postawiony w kratce obok nazwiska jednego kandydata z jednej listy,
- „x” został postawiony w wielu kratkach obok nazwisk kandydatów z tej samej listy (głos należy zaliczyć temu z nich, którego nazwisko jest umieszczone na liście najwyżej),
- „x” został postawiony w kratce obok nazwiska kandydata z listy, której Ⓢ088 unieważniono rejestrację i w kratce obok nazwiska kandydata z zarejestrowanej listy (głos należy zaliczyć kandydatowi z listy zarejestrowanej),
- „x” został postawiony w kratce obok nazwiska Ⓢ087 skreślonego kandydata oraz w kratce obok nazwiska kandydata z innej listy lub z tej samej listy (głos należy zaliczyć kandydatowi, który nie został skreślony),
- „x” został postawiony w kratce obok nazwiska Ⓢ087 skreślonego kandydata z zarejestrowanej listy (głos taki zaliczamy tylko liście).

Głos w wyborach do Sejmu jest nieważny, jeśli:

- „x” nie został postawiony w żadnej kratce (Ⓢ086 głos pusty),
- „x” został postawiony w wielu kratkach przy nazwiskach kandydatów z różnych list,
- „x” został postawiony tylko w kratce obok nazwiska kandydata z listy, której Ⓢ088 unieważniono rejestrację,
- w kratce postawiony został inny znak niż „x” lub w inny sposób Ⓢ085 zamazano kratkę.



Ⓢ084 **Dopiski na karcie do głosowania poza kratką nie mają wpływu na ważność głosu.**

KARTA DO GŁOSOWANIA
w wyborach do Senatu Rzeczypospolitej Polskiej
w dniu 25 października 2015 roku

KANDYDACI NA SENATORA

01. BRZOSKWINIA Anna
zgłoszona przez Komitet Wyborczy Brzoskwiń
02. CYTRYNA Piotr
zgłoszony przez Komitet Wyborczy Cytryn
03. CZEREŚNIA Jakub
zgłoszony przez Komitet Wyborczy Czereśni
04. FIGA Katarzyna
zgłoszona przez Komitet Wyborczy Granatowców
05. GRANAT Krzysztof
zgłoszony przez Komitet Wyborczy Fig
06. GREJPFROT Jan
zgłoszony przez Komitet Wyborczy Grejpfrotów
07. GRUSZKA Stanisław
zgłoszony przez Komitet Wyborczy Jabłoni
08. JABŁKO Małgorzata
zgłoszona przez Komitet Wyborczy Grusz
09. MANDARYNKA Agnieszka
zgłoszona przez Komitet Wyborczy Mandarynek
10. MANGO Tomasz
zgłoszony przez Komitet Wyborczy Mango
11. MORELA Paweł
zgłoszony przez Komitet Wyborczy Pomarańczy
12. POMARAŃCZA Barbara
zgłoszona przez Komitet Wyborczy Moreli
13. ŚLIWKA Marcin
zgłoszony przez Komitet Wyborczy Wiśni
14. WIŚNIA Krystyna
zgłoszona przez Komitet Wyborczy Śliw

INFORMACJA

Głosować można na jednego kandydata, stawiając znak "x" w kratce z lewej strony obok nazwiska kandydata, na którego wyborca głosuje. Postawienie znaku "x" w więcej niż 1 kratce lub niepostawienie znaku "x" w żadnej kratce powoduje nieważność głosu. Przez znak "x" należy rozumieć dwie przecinające się linie w obrębie kratki.



Przykład głosu ważnego w wyborach do Senatu: znak „x” postawiony w kratce obok nazwiska jednego kandydata

090

Warunki ważności głosu w wyborach do Senatu



Podstawa prawna: art. 268, art. 269 ➔001 Kodeksu wyborczego, ➔003 Wytyczne PKW.

Gdy w okręgu zarejestrowano więcej niż jednego kandydata

Głos w wyborach do Senatu jest ważny, jeśli:

- „x” został postawiony w kratce obok nazwiska jednego kandydata,
- „x” został postawiony w kratce obok nazwiska ➔087 skreślonego kandydata i jednego innego kandydata (głos należy zaliczyć kandydatowi nieskreślonemu).

Głos w wyborach do Senatu jest nieważny, jeśli:

- „x” został postawiony w kratkach obok nazwisk dwóch lub więcej zarejestrowanych kandydatów,
- „x” został postawiony wyłącznie w kratce obok nazwiska ➔087 skreślonego kandydata,
- „x” nie został postawiony w żadnej kratce (➔086 głos pusty),
- w kratce postawiono inny znak niż „x” lub w inny sposób ➔085 zamazano kratkę.

Gdy w okręgu zarejestrowano jednego kandydata (głosowanie „TAK” lub „NIE”)

Głos w wyborach do Senatu jest ważny, jeśli:

- „x” został postawiony tylko w kratce obok słowa „TAK”,
- „x” został postawiony tylko w kratce obok słowa „NIE”.

Głos w wyborach do Senatu jest nieważny, jeśli:

- „x” został postawiony w obu kratkach (obok słowa „TAK” i obok słowa „NIE”),
- „x” nie został postawiony w żadnej kratce (➔086 głos pusty),
- w kratce postawiono inny znak niż „x” lub w inny sposób ➔085 zamazano kratkę.



➔084 Dopiski na karcie do głosowania poza kratką nie mają wpływu na ważność głosu.

091

Karty ważne z głosami nieważnymi w wyborach do Sejmu



Podstawa prawna: art. 75 § 2, art. 227 **⊕001** Kodeksu wyborczego, **⊕003** Wytuczne PKW.

To karty ustalone urzędowo i opieczetowane, na których wyborca oddał głos nieważny.



⊕089 Warunki ważności głosu w wyborach do Sejmu.

Postępowanie z kartami ważnymi z głosami nieważnymi w wyborach do Sejmu:

- 01.** wydzielamy je spośród **⊕080** kart wyjętych z urny,
- 02.** dzielimy i liczymy je według przyczyn nieważności głosu,
- 03.** wpisujemy ich liczbę (ogółem oraz z podziałem na przyczyny nieważności głosów) w odpowiednich punktach **⊕100** projektu protokołu głosowania,
- 04.** pakujemy je w pakiety według przyczyn nieważności głosów i opisujemy „Głosy nieważne z kart ważnych do Sejmu z powodu «wpisujemy przyczynę nieważności» – «wpisujemy liczbę»”,
- 05.** pakiety pakujemy w pakiet łączny,
- 06.** pieczętujemy i opisujemy pakiet łączny: „Głosy nieważne z kart ważnych do Sejmu «wpisujemy liczbę kart»”.

092

Karty ważne z głosami ważnymi w wyborach do Sejmu



Podstawa prawna: art. 227 **⊕001** Kodeksu wyborczego, **⊕003** Wytuczne PKW.

To karty urzędowo ustalone i opieczetowane, na których wyborca prawidłowo postawił **⊕082** znak „x”:

- w kratce obok nazwiska jednego kandydata z jednej listy,
- w wielu kratkach obok nazwisk kandydatów z tej samej listy (głos należy zaliczyć temu z zaznaczonych kandydatów, którego nazwisko jest umieszczone na liście najwyżej),
- w kratce obok nazwiska kandydata z listy, której **⊕088** unieważniono rejestrację i w kratce obok nazwiska kandydata z zarejestrowanej listy (głos należy zaliczyć kandydatowi z listy zarejestrowanej),
- w kratce obok nazwiska **⊕087** skreślonego kandydata oraz w kratce obok nazwiska kandydata z innej listy lub z tej samej listy (głos należy zaliczyć kandydatowi, który nie został skreślony),
- w kratce obok nazwiska **⊕087** skreślonego kandydata z zarejestrowanej listy (głos taki zaliczamy tylko liście).

Liczymy, ile jest kart ważnych z głosami ważnymi i ich liczbę wpisujemy w odpowiednim punkcie **⊕100** projektu protokołu.



Suma kart z głosami ważnymi i kart z głosami nieważnymi musi być równa liczbie kart ważnych.

093

Karty ważne z głosami ważnymi oddanymi na listę w wyborach do Sejmu



Podstawa prawna: art. 228
⊕001 Kodeksu wyborczego, ⊕003 Wytoczne PKW.

Głosem oddanym na listę jest:

- głos zaliczony któremukolwiek kandydatowi z tej listy,
- głos policzony wyłącznie liście (wyborca postawił ⊕082 znak „x” tylko w kratce obok nazwiska ⊕087 skreślonego kandydata z tej listy).



Liczba kart ważnych z głosami ważnymi musi się równać sumie głosów oddanych na poszczególne listy kandydatów.



⊕089 Warunki ważności głosu w wyborach do Sejmu.

094

Arkusze pomocniczy



Podstawa prawna: ⊕003
Wytoczne PKW.

To formularz służący do bieżącego zaznaczania głosów ważnych (np. za pomocą kreseczek). Dzięki niemu możemy podliczyć wszystkie ważne oddane głosy, a następnie przepisać wynik do ⊕100 projektu protokołu głosowania w obwodzie.

095

Karty ważne z głosami oddanymi na kandydata z listy w wyborach do Sejmu



Podstawa prawna: art. 227

⊕001 Kodeksu wyborczego, ⊕003 Wytyczne PKW.

Głos zaliczamy kandydatowi, jeśli:

- przy jego nazwisku wyborca postawił ⊕082 znak „x”,
- jego nazwisko jest umieszczone na liście najwyższej spośród nazwisk kandydatów z tej samej listy, przy których wyborca postawił ⊕082 znak „x”,
- wyborca postawił znak „x” obok jego nazwiska oraz obok nazwiska ⊕087 skreślonego kandydata.



⊕089 Warunki ważności głosu w wyborach do Sejmu.

Postępowanie z kartami ważnym zawierającymi głosy ważne w wyborach do Sejmu:

- 01.** liczymy głosy oddane na kandydatów z listy,
- 02.** wpisujemy liczbę głosów oddanych na poszczególnych kandydatów z listy przy ich nazwiskach na odpowiednim ⊕094 arkuszu pomocniczym (z właściwym numerem i nazwą danej listy),
- 03.** sumujemy głosy oddane na poszczególnych kandydatów z listy,
- 04.** wpisujemy sumę w rubryce „Razem” ⊕094 arkusza pomocniczego,
- 05.** sprawdzamy, czy liczba w rubryce „Ra-

zem” jest równa ⊕093 liczbie głosów oddanych na listę wpisanej przy numerze i nazwie listy,

⚠ **Gdy z listy ⊕087 skreślono kandydata, a wyborca i tak oddał na niego głos, to zalicza się go tylko liście. W takim przypadku suma głosów oddanych na poszczególnych kandydatów będzie mniejsza niż liczba głosów oddanych na listę.**

- 06.** wpisujemy ustalone liczby w odpowiednim punkcie ⊕100 projektu protokołu głosowania w obwodzie.

096

Karty ważne z głosami nieważnymi w wyborach do Senatu



Podstawa prawna: art. 75 § 2, art. 268, art. 269
 ↻001 Kodeksu wyborczego, ↻003 Wytocznne PKW.

To karty ustalone urzędowo i opieczetowane, na których wyborca oddał głos nieważny.



↻090 Warunki ważności głosu w wyborach do Senatu.

Postępowanie z kartami ważnymi z głosami nieważnymi w wyborach do Senatu:

01. otwieramy tymczasowy pakiet z kartami do Senatu,
02. wydzielamy karty ważne z głosami nieważnymi z kart wyjętych z urny,
03. dzielimy i liczymy je według przyczyn nieważności głosu,
04. wpisujemy ich liczbę (ogółem oraz z podziałem na przyczyny nieważności głosów) w odpowiednich punktach ↻100 projektu protokołu głosowania,
05. pakujemy je w pakiety według przyczyn nieważności głosów i opisujemy „Głosy nieważne z kart ważnych do Senatu z powodu «wpisujemy przyczynę nieważności» – «wpisujemy liczbę»”,
06. pakiety pakujemy w pakiet łączny,
07. pieczętujemy i opisujemy pakiet łączny: „Głosy nieważne z kart ważnych do Senatu «wpisujemy liczbę kart»”.

097

Karty ważne z głosami ważnymi w wyborach do Senatu



Podstawa prawna: art. 268
 ↻001 Kodeksu wyborczego, ↻003 Wytocznne PKW.

To karty urzędowo ustalone i opieczetowane, na których wyborca postawił prawidłowo ↻082 znak „x”:

- w kratce obok nazwiska jednego kandydata,
- w kratce obok nazwiska ↻087 skreślonego kandydata oraz w kratce obok nazwiska innego kandydata (głos zaliczamy kandydatowi, który nie został skreślony).

Jeżeli w okręgu wyborczym zarejestrowano tylko jednego kandydata, głos jest ważny, gdy wyborca postawił „x” w kratce obok słowa „TAK” lub w kratce obok słowa „NIE”.

Liczymy, ile jest kart ważnych z głosami ważnymi i ich liczbę wpisujemy w odpowiednim punkcie protokołu.



Suma kart z głosami ważnymi i kart z głosami nieważnymi musi być równa liczbie kart ważnych.



Suma głosów ważnych oddanych na poszczególnych kandydatów musi się równać liczbie kart ważnych z głosami ważnymi.

098

Karty ważne z głosami oddanymi na kandydata w wyborach do Senatu



Podstawa prawna: art. 268

⊕001 Kodeksu wyborczego, ⊕003 Wytocznice PKW.

Głos zaliczamy kandydatowi jeśli wyborca postawił znak „x”:

- w kratce obok jego nazwiska,
- w kratce obok jego nazwiska i w kratce obok nazwiska ⊕087 skreślonego kandydata.



⊕090 Warunki ważności głosu w wyborach do Senatu.

Postępowanie z kartami ważnymi zawierającymi głosy ważne w wyborach do Senatu:

01. ustalamy liczbę głosów ważnych oddanych na poszczególnych kandydatów,
02. w przypadku jednego zarejestrowanego kandydata liczymy liczbę głosów:
 - a. za wyborem kandydata (⊕082 znak „x” tylko przy słowie „TAK”) i
 - b. przeciw wyborowi kandydata (⊕082 znak „x” tylko przy słowie „NIE”),
03. wpisujemy ustalone liczby do ⊕094 arkusza pomocniczego,
04. sumujemy liczbę głosów oddanych na poszczególnych kandydatów,
05. sprawdzamy, czy jest ona taka sama jak liczba głosów ważnych oddanych

w wyborach do Senatu,

06. w przypadku niezgodności dokonujemy ponownego przeliczenia,
07. jeśli wszystko się zgadza, wpisujemy ustalone liczby w odpowiednim punkcie ⊕100 projektu protokołu głosowania w obwodzie.

099

Pakiety z kartami



Podstawa prawna: ☞003
Wytyczne PKW.

W trakcie ustalania wyników głosowania pakujemy karty w poniższej kolejności, zaklejamy pakiety, pieczętujemy je na łączeniach i umieszczamy na pakietach wskazane opisy i wpisujemy liczbę kart.

Przed ☞077 otwarciem urny:

01. ☞071 niewykorzystane karty do głosowania w wyborach do Sejmu – opis „Karty niewykorzystane w wyborach do Sejmu RP”,
02. ☞071 niewykorzystane karty do głosowania w wyborach do Senatu – opis „Karty niewykorzystane w wyborach do Senatu RP”.

Po ☞077 otwarciu urny:

01. karty przedarte – opis „Karty całkowicie przedarte”,
02. karty nieważne w wyborach do Sejmu – opis „Karty nieważne w wyborach do Sejmu”,
03. karty nieważne w wyborach do Senatu – opis „Karty nieważne w wyborach do Senatu”,
04. karty ważne w wyborach do Senatu – opis „Pakiet tymczasowy Senat”.
⚠ Pakiet tymczasowy otwieramy dopiero po ustaleniu wyników głosowania w wyborach do Sejmu. Przed otwarciem sprawdzamy, czy pieczęcie są nienaruszone.
05. ☞091 karty ważne z głosami nieważnymi w wyborach do Sejmu – opis „Głosy nieważne z kart ważnych do Sejmu

z powodu «wpisujemy przyczynę nieważności»”, na pakiecie łącznym tylko „Głosy nieważne z kart ważnych do Sejmu”,

06. ☞093 karty ważne z głosami oddanymi na listę w wyborach do Sejmu – opis „Głosy ważne z kart ważnych. Lista nr «wpisujemy numer listy»”.

Karty w pakiecie układamy według głosów oddanych na kandydatów.

Otwieramy pakiet tymczasowy z kartami ważnymi w wyborach do Senatu:

01. ☞096 karty ważne z głosami nieważnymi do Senatu – opis „Głosy nieważne z kart ważnych do Senatu z powodu «wpisujemy przyczynę nieważności»”, na pakiecie łącznym tylko „Głosy nieważne z kart ważnych do Senatu”,
02. ☞097 karty ważne z głosami ważnymi w wyborach do Senatu – opis „Głosy ważne z kart ważnych do Senatu”.

⚠ Karty w pakiecie układamy według głosów oddanych na kandydatów.

Po uzyskaniu informacji o przyjęciu protokołu głosowania przez ☞009 Okręgową Komisję Wyborczą pakiety ☞113 przekazywane są w depozyt urzędu gminy.

100

Projekt protokołu głosowania w obwodzie



Podstawa prawna: ↻003
Wytyczne PKW.

Jest to roboczy dokument obwodowej komisji wyborczej wypełniany ręcznie. Na bieżąco wpisujemy do niego ustalone dane uzyskane w wyniku ↻070 rozliczenia kart do głosowania i głosów podliczonych na ↻094 arkuszach pomocniczych. Należy przygotować dwa osobne projekty w wyborach do Sejmu i do Senatu. Dane zawarte w projektach protokołów głosowania są następnie wpisywane przez ↻029 operatora do ↻028 kalkulatora wyborczego.



Po wydrukowaniu z ↻028 kalkulatora wyborczego ↻104 protokołu głosowania sprawdzamy zgodność danych zawartych w wydruku z danymi zawartymi w wypisanym ręcznie projekcie protokołu.

101

Wprowadzenie danych do kalkulatora wyborczego



Podstawa prawna: ↻003
Wytyczne PKW.

- 01.** ↻026 Przewodniczący komisji przekazuje ↻029 operatorowi kalkulatora wyborczego w obwodzie ↻100 projekt protokołu głosowania.
- 02.** Dane z projektu są dwukrotnie wprowadzane do systemu informatycznego.
- 03.** W trakcie tej czynności system może sygnalizować różnego rodzaju błędy i ostrzeżenia, jednak dane należy wprowadzić do końca.
- 04.** Jeśli po dwukrotnym wprowadzeniu danych system sygnalizuje błędy i ostrzeżenia, należy wydrukować ↻102 zestawienie błędów.
- 05.** Musimy ustalić przyczynę błędu i usunąć błąd z protokołu.
- 06.** Poprawione dane trzeba wprowadzić ponownie do systemu.
- 07.** Jeśli błędów nie było lub zostały usunięte, drukuje się dokument w liczbie potrzebnej do ostatecznego sporządzenia ↻104 dwóch egzemplarzy protokołu głosowania w obwodzie oraz ↻107 dwóch (lub więcej, w zależności od potrzeby) kopii protokołu głosowania w obwodzie.
- 08.** Jeśli wystąpiły ostrzeżenia przez nas zaakceptowane, drukujemy ↻103 raport ostrzeżeń, który podpisują wszyscy członkowie komisji biorący udział w ustalaniu wyników głosowania.
- 09.** Sprawdzamy, czy wydruk zgadza się z danymi z projektu protokołu.
- 10.** Protokół podpisują wszyscy członkowie obecni przy jego sporządzeniu i opatrują pieczęcią komisji.
- 11.** Przewodniczący uwierzytelnia dane z protokołu.
- 12.** Dokonuje się internetowej transmisji danych z protokołu na serwer PKW.
- 13.** Wersja elektroniczna jest (w razie potrzeby) zapisywana na nośniku elektronicznym.

102

Zestawienie błędów



Podstawa prawna: ↻003
Wytyczne PKW.

Jeśli po ↻101 wprowadzeniu danych z ↻100 projektu protokołu głosowania w obwodzie do ↻028 kalkulatora wyborczego system będzie sygnalizował błędy i ostrzeżenia, należy wydrukować zestawienie błędów oraz je przeanalizować w celu zidentyfikowania i usunięcia błędów.

Aby usunąć błąd:

01. sprawdzamy, czy dane liczbowe z arkuszy pomocniczych i odpowiadające im wartości w projekcie protokołu głosowania w obwodzie są takie same,
02. upewniamy się, że nie pomyłono się przy wprowadzaniu tych danych do systemu,
03. sprawdzamy prawidłowość działań arytmetycznych,
04. powtarzamy czynności związane z ustaleniem wyników głosowania (jeśli trzy poprzednie kroki nie przyniosły rozwiązania),
05. poprawione dane jeszcze raz wprowadzamy do ↻028 kalkulatora wyborczego i sprawdzamy ich poprawność,
06. w razie potrzeby procedurę ponawiamy.

Wydrukowane zestawienie podpisują wszystkie osoby wchodzące w skład komisji, które uczestniczyły w ustalaniu wyników głosowania w obwodzie. Opatruje się je pieczęcią komisji. Dokument ten zostaje w dokumentacji komisji obwodowej i nie

jest przekazywany do ↻009 Okręgowej Komisji Wyborczej.



Zestawienia nie należy mylić z ↻103 raportem ostrzeżeń.

103

Raport ostrzeżeń



Podstawa prawna: ↻003
Wytyczne PKW.

W razie sygnalizowania przez system informatyczny ostrzeżeń ↻029 operator kalkulatora wyborczego drukuje ich raport i przekazuje go komisji. Postępowanie komisji z raportem ostrzeżeń:

01. zapoznajemy się z nim,
02. analizujemy treść ostrzeżeń,
03. w razie stwierdzenia, że dane w protokole są nieprawidłowe, poprawiamy je (raport odkładamy do dokumentacji komisji),
04. w razie stwierdzenia, że dane są prawidłowe, na wydrukowanym raporcie ostrzeżeń wyjaśniamy, dlaczego zajęliśmy takie stanowisko, podpisujemy raport i przystawiamy pieczęć (raport przekazujemy ↻006 pełnomocnikowi Okręgowej Komisji Wyborczej w gminie).

WYBORY DO SEJMU RZECZYPOSPOLITEJ POLSKIEJ ZARZĄDZONE NA DZIEŃ									
Kod terytorialny gminy (dzielnicy w m. st. Warszawie)				Nr obwodu głosowania					
Siedziba Obwodowej Komisji Wyborczej (adres)									
Gmina/ Dzielnica			Powiat			Województwo			
Okręg wyborczy nr			Okręgowa Komisja Wyborcza w						

**PROTOKÓŁ GŁOSOWANIA W OBWODZIE
NA LISTY KANDYDATÓW NA POSŁÓW**

Głosowanie rozpoczęło się w dniu 20..... r. o godz. i trwało bez przerwy do godz.

I. ROZLICZENIE KART DO GŁOSOWANIA

1	Liczba wyborców uprawnionych do głosowania (<i>umieszczonych w spisie, z uwzględnieniem dodatkowych formularzy</i>) w chwili zakończenia głosowania								
2	Komisja otrzymała kart do głosowania								
3	Nie wykorzystano kart do głosowania								
4	Liczba wyborców, którym wydano karty do głosowania (<i>liczba podpisów w spisie oraz adnotacje „odmowa podpisu”</i>)								
Uwaga! Suma liczb z pkt. 3 i 4 powinna być równa liczbie z pkt. 2, jeśli tak nie jest — przypuszczalną przyczynę należy opisać w pkt. 15.									
5	Liczba wyborców głosujących przez pełnomocnika (<i>liczba kart do głosowania wydanych na podstawie otrzymanych przez komisję aktów pełnomocnictwa</i>)								
6	Liczba wyborców głosujących na podstawie zaświadczenia o prawie do głosowania								
7	Liczba wyborców, którym wysłano pakiety wyborcze								
8	Liczba otrzymanych kopert zwrotnych								
8a	Liczba kopert zwrotnych, w których nie było oświadczenia o osobistym i tajnym oddaniu głosu								
8b	Liczba kopert zwrotnych, w których oświadczenie nie było podpisane przez wyborcę								
8c	Liczba kopert zwrotnych, w których nie było koperty na karty do głosowania								
8d	Liczba kopert zwrotnych, w których znajdowała się niezaklejona koperta na karty do głosowania								
8e	Liczba kopert na karty do głosowania wrzuconych do urny								

Uwaga! Liczba z pkt. 8 nie może być większa od liczby z pkt. 7. Suma liczba z pkt. 8a–8e nie może być mniejsza od liczby z pkt. 8.

Symbol kontrolny systemu informatycznego i jego kod kreskowy

104

Protokół głosowania w obwodzie



Podstawa prawna: art. 75

☞001 Kodeksu wyborczego, ☞003 Wytyczne PKW.

Sporządzamy go po ustaleniu wyników głosowania w obwodzie, osobno w wyborach do Sejmu i do Senatu. Protokół jest co do zasady sporządzany i drukowany w **czterech** egzemplarzach przy pomocy programu komputerowego ☞028 kalkulator wyborczy na podstawie danych z ☞100 projektu protokołu głosowania, wprowadzonych przez ☞029 operatora kalkulatora wyborczego.

Wymieniamy w nim między innymi:

01. ☞066 liczbę wyborców uprawnionych do głosowania,
02. liczbę kart otrzymanych przez komisję,
03. liczbę ☞071 niewykorzystanych kart do głosowania,
04. ☞067 liczbę wyborców, którym wydano karty do głosowania,
05. ☞075 liczbę wyborców głosujących przez pełnomocnika,
06. ☞076 liczbę wyborców głosujących na podstawie zaświadczenia o prawie do głosowania,
07. ✉ liczbę wyborców, którym wysłano ☞099 pakiety wyborcze,
08. ✉ liczbę otrzymanych ☞059 kopert zwrotnych,
09. ✉ liczbę kopert zwrotnych, w których nie było ☞060 oświadczenia o osobistym i tajnym oddaniu głosu,
10. ✉ liczbę kopert zwrotnych, w których

oświadczenie nie było podpisane przez wyborcę,

11. ✉ liczbę kopert zwrotnych, w których nie było ☞061 koperty na karty do głosowania,
12. ✉ liczbę kopert zwrotnych, w których znajdowała się niezaklejona ☞061 koperta na karty do głosowania,
13. ✉ liczbę kopert na karty do głosowania wrzuconych do urny,
14. ✉ liczbę kart wyjętych z urny, w tym liczbę kart wyjętych z kopert na karty do głosowania,
15. liczbę ☞081 kart nieważnych,
16. liczbę kart ważnych,
17. liczbę głosów nieważnych ze wskazaniem liczby głosów nieważnych z danej przyczyny,
18. liczbę głosów ważnych oddanych na poszczególne listy kandydatów i każdego kandydata z tych list (w wyborach do Sejmu),
19. liczbę głosów ważnych oddanych na poszczególnych kandydatów (w wyborach do Senatu),
20. przyczyny wystąpienia niezgodności arytmetycznych,



☞070 Rozliczenie kart do głosowania, ☞091 Karty ważne z głosami nieważnymi w wyborach do Sejmu, ☞092 Karty ważne z głosami ważnymi w wyborach do Sejmu, ☞093 Karty ważne z głosami oddanymi na listę w wyborach do Sejmu, ☞095 Karty ważne z głosami oddanymi na kandydata z listy w wyborach do Sejmu, ☞096 Karty ważne z głosami nieważnymi w wyborach do Senatu, ☞097 Karty ważne z głosami ważnymi do

Senatu, ➔098 Karty ważne z głosami oddanymi na kandydata w wyborach do Senatu.

21. godzinę rozpoczęcia i zakończenia głosowania, zarządzenia, podjęte decyzje i inne istotne okoliczności związane z głosowaniem,
22. uwagi wniesione przez mężów zaufania i członków obwodowej komisji, z wskazaniem konkretnych zarzutów,
23. wyjaśnienia do zarzutów wniesionych do protokołu.



Protokół musi zostać podpisany przez wszystkich członków komisji obecnych przy jego sporządzaniu – nawet tych, którzy wnieśli do niego uwagi. Musi być opieczętowany pieczęcią komisji. Protokół przekazujemy do rejonowego punktu odbioru protokołów.



Każdy egzemplarz protokołu musi zawierać identyczne dane.



Komisje bez wsparcia ➔028 kalkulatora wyborczego muszą sporządzić protokół głosowania ręcznie. W tym przypadku należy wykorzystać formularze projektów protokołu głosowania w obwodzie i pamiętać o zaparafowaniu przez obecnych członków każdej strony protokołu, poza stroną z podpisami.

105

Uwagi do protokołu głosowania



Podstawa prawna: art. 75 § 6 i 7 ➔001 Kodeksu wyborczego, ➔003 Wytocznice PKW.

01. Do ➔104 protokołu głosowania w obwodzie swoje uwagi może wnieść:
 - a. ➔031 mąż zaufania obecny przy pracach komisji,
 - b. ➔025 członkowie obwodowej komisji wyborczej uczestniczący w jej pracach.
02. Uwagi i zarzuty wpisujemy w odpowiednim punkcie protokołu głosowania,
03. Jeżeli ich treść nie mieści się na formularzu, wpisujemy je na dodatkowej kartce i dołączamy ją do protokołu, zaznaczając to w odpowiednim punkcie protokołu.
04. Jeżeli mężowie zaufania nie byli obecni, wpisujemy „brak mężów zaufania w obwodzie”.
05. Jeżeli byli obecni i nie wnieśli żadnych uwag, wpisujemy „brak zarzutów”.
06. Jeżeli członkowie komisji nie zgłosili uwag, wpisujemy „brak zarzutów”.
07. Mamy obowiązek zająć ➔106 stanowisko wobec uwag do protokołu, ma ono formę podpisanego i ostemplowanego załącznika.

106

Stanowisko komisji obwodowej do uwag do protokołu



Podstawa prawna: art. 78 § 1
 ↻001 Kodeksu wyborczego, ↻003 Wytyczne PKW.

Jako ↻025 członkowie obwodowej komisji wyborczej mamy obowiązek ustosunkować się do wniesionych do ↻104 protokołu głosowania w obwodzie uwag i zarzutów ↻031 mężów zaufania oraz innych członków komisji wyborczej, jeżeli takie były. Nasze stanowisko:

01. spisujemy na dodatkowej kartce i dołączamy ją w formie załącznika do protokołu,
02. załącznik podpisujemy i pieczętujemy,
03. wkładamy do ↻110 koperty razem z protokołem głosowania oraz przekazujemy ↻006 pełnomocnikowi Okręgowej Komisji Wyborczej.



Jeżeli nasze stanowisko nie będzie uzasadnione, np. gdy napiszemy w nim tylko, że nie zgadzamy się z wniesionymi uwagami, ↻009 Okręgowa Komisja Wyborcza może nie przyjąć protokołu głosowania.

107

Kopia protokołu głosowania w obwodzie



Podstawa prawna: art. 77
 ↻001 Kodeksu wyborczego, ↻003 Wytyczne PKW.

Jest to dodatkowy wydruk, kserokopia, bądź ręcznie wypełniony formularz ↻104 protokołu głosowania w obwodzie, który wywiesza się w miejscu łatwo dostępnym dla wyborców.



↻109 Wywieszenie protokołu głosowania w obwodzie.



Kopię protokołu głosowania, jeżeli jest dostęp np. do ksero, drukarki, mogą otrzymać członkowie komisji i ↻031 mężowie zaufania.

108

Transmisja danych z protokołu głosowania w obwodzie



Podstawa prawna: ↻003
Wytoczne PKW.

Dotyczy komisji wyposażonych we wspomaganie informatyczne (tzw. ↻028 kalkulator wyborczy). Po pozytywnym zweryfikowaniu przez obwodową komisję wyborczą danych wprowadzonych przez ↻029 operatora kalkulatora wyborczego i uwierzytelnieniu ich przez ↻026 przewodniczącego kodem jednorazowym, dokonujemy transmisji danych na serwer ↻010 PKW.



Wersja wydrukowana i wysłana muszą być zgodne. Inaczej ↻104 protokół głosowania w obwodzie nie zostanie przyjęty przez ↻009 Okręgową Komisję Wyborczą.

109

Wywieszenie kopii protokołu głosowania w obwodzie



Podstawa prawna: art. 77
↻001 Kodeksu wyborczego, ↻003 Wytoczne PKW.

Podajemy do wiadomości publicznej ↻107 kopię protokołu głosowania w obwodzie w wyborach do Sejmu i do Senatu niezwłocznie po ich sporządzeniu. W tym celu:

01. drukujemy kopię protokołu głosowania w obwodzie w wyborach do Sejmu i do Senatu,
 - ⚠ **W komisjach bez wspomagania informatycznego, by sporządzić kopię protokołu, kserujemy protokół głosowania lub sporządzamy jego odręczną kopię (na czystym formularzu protokołu).**
02. parafujemy każdą jej stronę,
03. podpisujemy na ostatniej stronie,
04. przystawiamy pieczęć obwodowej komisji wyborczej,
05. wywieszamy w miejscu łatwo i ogólnie dostępnym dla wyborców:
 - w taki sposób, aby nie uległa on zniszczeniu (np. w skutek warunków pogodowych),
 - na wysokości umożliwiającej zapoznanie się osobie poruszającej się na wózku inwalidzkim,
 - najlepiej na drzwiach budynku, o ile furtka ogrodzenia terenu, na którym stoi budynek będzie otwarta.

Jeżeli po wywieszeniu kopia protokołu zostanie zmieniona ze względu na błędy stwierdzone przez ➔009 Okręgową Komisję Wyborczą, to:

01. zdejmujemy egzemplarz z błędami,
02. wywieszamy egzemplarz poprawiony (na nowo wydrukowany, skserowany lub wypisany),
03. egzemplarz wadliwy opisujemy: „WADLIWY. PODLEGAŁ SPROSTOWANIU”,
04. opis pieczętujemy i podpisują go wszyscy obecni członkowie komisji,
05. egzemplarz z błędami ponownie wywieszamy obok egzemplarza prawidłowego.



Nie możemy opuścić lokalu wyborczego przed wywieszeniem kopii protokołu głosowania.

110

Koperta z protokołem głosowania w obwodzie



Podstawa prawna: art. 78 § 1
 ➔001 Kodeksu wyborczego, ➔003 Wytocznne PKW.

Po jednym egzemplarzu ➔104 protokołu głosowania w wyborach do Sejmu i w wyborach do Senatu umieszczamy w odrębnych kopertach; koperty zaklejamy, pieczętujemy na złączeniach oraz opisujemy według wzoru:

„Wybory do Sejmu
 Okręg wyborczy nr ...
 Obwód głosowania nr ... Gmina ...
 Adres siedziby Obwodowej Komisji Wyborczej ...
 tel. ...”.

„Wybory do Senatu
 Okręg wyborczy nr ...
 Obwód głosowania nr ... Gmina ...
 Adres siedziby Obwodowej Komisji Wyborczej ...
 tel. ...”.

Zabezpieczone protokoły przekazujemy ➔006 pełnomocnikowi Okręgowej Komisji Wyborczej w rejonowym punkcie odbioru protokołów. Jeżeli korzystaliśmy z systemu informatycznego (tzw. ➔028 kalkulatora wyborczego), to przekazujemy ➔006 pełnomocnikowi Okręgowej Komisji Wyborczej również nośnik elektroniczny oraz ➔103 raport ostrzeżeń, jeśli zostały sporządzone.

111

Przekazywanie protokołów głosowania w obwodzie



Podstawa prawna: art. 76, art. 78 ↻001 **Kodeksu wyborczego**, ↻003 **Wytoczne PKW.**

↻009 Okręgowa Komisja Wyborcza ustala sposób przyjmowania ↻104 protokołów głosowania z obwodów i informuje o tych ustaleniach ↻026 przewodniczących obwodowych komisji wyborczych. Protokoły są dostarczane przez przewodniczących obwodowych komisji wyborczych lub ich zastępców do rejonowych punktów odbioru protokołów.

Przy czynnościach przekazywania kopert z protokołami oraz w czasie ich transportu mogą być obecni ↻031 mężowie zaufania wyznaczeni do obwodowych komisji wyborczych oraz ↻033 obserwatorzy międzynarodowi.

↻025 Członkowie komisji wyborczej (w tym przewodniczący i/lub zastępca) wyznaczeni do przekazania protokołu muszą mieć kontakt z pozostałymi członkami obwodowych komisji wyborczych do czasu stwierdzenia przez Okręgową Komisję Wyborczą, że protokół głosowania został sporządzony prawidłowo.

↻006 Pełnomocnik Okręgowej Komisji Wyborczej odbiera za pokwitowaniem doręczoną mu przez obwodową komisję

wyborczą zaklejoną kopertę zawierającą protokół głosowania w obwodzie wraz z załączonymi do protokołu ewentualnymi wniesionymi ↻031 uwagami mężów zaufania i/lub członków komisji oraz zajęтым wobec nich ↻106 stanowiskiem komisji.

Jeżeli Państwowa Komisja Wyborcza zarządziła stosowanie systemu informatycznego, w przypadku komisji obwodowych posiadających obsługę informatyczną (tzw. ↻028 kalkulator wyborczy) pełnomocnikowi doręcza się również nośnik elektroniczny z zapisanymi danymi z protokołu oraz ↻103 raport ostrzeżeń sporządzony przez system informatyczny (jeśli zostały sporządzone).

Pełnomocnik po stwierdzeniu, że dane liczbowe podane w kopii protokołu pod względem ich arytmetycznej zgodności zostały ustalone prawidłowo (system informatyczny nie wykrył błędów), niezwłocznie potwierdza to obwodowej komisji wyborczej ustnie.

Fakt ten pełnomocnik odnotowuje na przekazanej mu przez obwodową komisję wyborczą kopii protokołu, czyniąc adnotację o dacie i godzinie wykonanych czynności, potwierdzoną własnym podpisem.

W przypadku stwierdzenia błędów pełnomocnik drukuje ↻102 zestawienie błędów i przekazuje je (wraz z nienaruszoną kopertą zawierającą protokół głosowania), w sposób wcześniej uzgodniony, komisji obwodowej w celu usunięcia błędów. W przypadku wystąpienia jedynie ostrzeżeń pełnomocnik drukuje ↻103 raport ostrzeżeń i przekazuje go komisji obwodowej (wraz z nienaruszoną kopertą zawierającą protokół głosowania) w celu przeana-

lizowania ich i – w razie stwierdzenia ich zasadności – dokonania korekty danych liczbowych w protokole.

Jeżeli, po analizie ostrzeżeń, dojdziemy do wniosku, że dane liczbowe są prawidłowe, powinniśmy wpisać swoje stanowisko na wydruku raportu ostrzeżeń. O sposobie sprostowania błędów arytmetycznych zawiadamiamy telefonicznie ☎006 pełnomocnika Okręgowej Komisji Wyborczej i po uzyskaniu potwierdzenia, że błędy usunięto, poprawiamy protokół.

Pełnomocnik przekazuje Okręgowej Komisji Wyborczej ☎110 kopertę z protokołem głosowania sporządzonym przez komisję obwodową oraz nośnikiem (jeśli był wymagany), na którym zapisano dane z protokołu.

112

Nieprawidłowości w protokole głosowania w obwodzie



Podstawa prawna: art. 229, art. 271 ☎001 Kodeksu wyborczego, ☎003 Wytyczne dla Okręgowych Komisji Wyborczych.

☎009 Okręgowa Komisja Wyborcza nie przyjmie protokołu głosowania w obwodzie, jeśli stwierdzi, że w którymś z ☎104 protokołów głosowania są braki formalne lub błędy merytoryczne takie, jak:

- brak wymaganych podpisów członków obwodowej komisji wyborczej,

- brak pieczęci obwodowej komisji wyborczej,
- brak wszystkich stron protokołu,
- brak obowiązkowych danych na wydruku lub formularzu protokołu,
- błędy arytmetyczne,
- brak raportu ostrzeżeń, kiedy jest on wymagany,
- brak lub niewłaściwe wyjaśnienia ostrzeżeń w protokole,
- brak wyjaśnień komisji do ☎105 uwag do protokołu,
- niezgodność wersji wydrukowanej i elektronicznej protokołu.

W takiej sytuacji musimy usunąć wskazane nieprawidłowości.



Możemy się rozejść, jednak musimy być w stanie sprawnie się zebrać na wypadek konieczności poprawienia wskazanych przez Okręgową Komisję Wyborczą nieprawidłowości w protokole.

113

Dokumenty przekazywane po zakończeniu głosowania w depozyt urzędu gminy



Podstawa prawna: art. 79
 ➔001 Kodeksu wyborczego, ➔003 Wytyczne PKW.

Po ➔111 przekazaniu protokołu głosowania w obwodzie do Okręgowej Komisji Wyborczej przekazujemy wszystkie paczki z dokumentami, pieczęć i pozostałe materiały z głosowania w depozyt do urzędu gminy. W tym celu przygotowujemy dwie zbiorcze paczki.

Pierwsza paczka zawiera:

- 01.** ➔048 spis wyborców z dołączonymi ➔050 zaświadczeniami o prawie do głosowania, ➔057 aktami i listą wyborców, którzy udzielili pełnomocnictwa do głosowania,
- 02.** ➔099 pakiety z kartami,
- 03.** ➔094 arkusze pomocnicze,
- 04.** ➔100 projekty protokołu głosowania,
- 05.** niewykorzystane, błędnie wypełnione i wadliwie sporządzone ➔104 protokoły głosowania,
- 06.** ✉ pakiety zawierające ➔059 koperty zwrotne (w przypadku komisji wyznaczonych do głosowania korespondencyjnego),

Paczkę opisujemy, pieczętujemy i zabez-

pieczamy przed możliwością niekontrolowanego otwarcia.

Druga, mniejsza paczka zawiera:

- 01.** drugie egzemplarze protokołu głosowania,
- 02.** (ewentualne) ➔102 zestawienia błędów i/lub ➔103 raporty ostrzeżeń,
- 03.** protokoły z posiedzeń i uchwały komisji.

Paczkę opisujemy, pieczętujemy i zabezpieczamy przed możliwością niekontrolowanego otwarcia.



Sposób przekazania należy uzgodnić wcześniej z osobami, którym depozyt jest przekazywany. Dokumenty stanowiące depozyt przechowywane są w archiwum urzędu gminy i mogą być udostępnione wyłącznie na żądanie Sądu Najwyższego, sądów powszechnych, prokuratury i Policji.



Pieczęć komisji oraz ➔055 nakładki na karty do głosowania sporządzone w alfabecie Braille'a zwraca się osobno.

Ważne dane kontaktowe

Okręgowa Komisja Wyborcza

Delegatura Krajowego Biura Wyborczego

Pełnomocnik Okręgowej Komisji Wyborczej w gminie

Pełnomocnik wójta ds. wyborów

Dział ewidencji ludności urzędu gminy

Członkowie obwodowej komisji wyborczej

- 01.
- 02.
- 03.
- 04.
- 05.
- 06.
- 07.
- 08.
- 09.
- 10.
- 11.

Adres rejonowego punktu odbioru protokołów

Adres przekazywania dokumentów (kart, pakietów, spisów etc.) w depozyt